

AUDIO/VIDEO VSTUPNÍ SYSTÉM BTICINO

ZÁKLADNÍ INSTALAČNÍ NÁVOD

Obsah

ÚVOD	Podpora a on-line nástroje _____	2-3
PANELY SFERA A ROBUR	Zapojení modulů _____	4-5
KABELÁŽ	Doporučené kabely _____	6
	Vzdálenosti – audio a video systém _____	7-8
	Základní pravidla – topologie audio _____	9
	Základní pravidla – topologie video _____	10-12
KONFIGURACE	Základní pravidla konfigurace (adresování) _____	13
	Konfigurace vstupních panelů _____	14
	Konfigurace audio a video telefonů _____	15
BLOKOVÉ SCHÉMA ZAPOJENÍ	Audio systém _____	16-18
	Video systém _____	19-23
DETAILNÍ SCHÉMA ZAPOJENÍ	Audio systém _____	24
	Video systém _____	25
	Audio/video systém _____	26
	Audio/video systém s více stoupačkami a externími kamerami _____	27
SVORKY AUDIO A VIDEO TELEFONŮ – POPIS	Popis svorek a přídatné vyzvánění _____	28
	Připojení el. zámku _____	28
OVLÁDÁNÍ ZÁTĚŽÍ A DALŠÍ FUNKCE – PŘÍDAVNÁ RELÉ	Přídatná relé _____	29
	Ovládání reverzního zámku _____	30
	Přídatná relé – zapojení na sběrnici _____	30
	Spínání ze zabezpečeného místa, nestandardní zámky _____	31
	Ovládání osvětlení, přisvětlení kamery _____	32
	Signalizace vyzvánění pro nedoslýchavé _____	33
OSTATNÍ FUNKCE	Systém pro kontrolu vstupu _____	34
ODSTRANĚNÍ ZÁVAD	Odstranění závad _____	35-36

Technická podpora

- Technické dotazy směřujte na technickou podporu:
tel.: 246 007 607
e-mil: technicka.podpora@legrandcs.cz
- Pro cenovou nabídku kontaktujte technickou podporu nebo použijte **On-line konfigurator**.
- V případě složitější instalace si vyžádejte blokové schéma s konfigurací jednotlivých přístrojů.

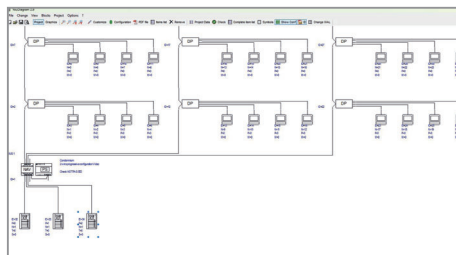

ON LINE KONFIGURÁTOR

Umožňuje navrhovat následující systém:

- 50 audio/video telefonů v jednom objektu
- 4 vstupní audio nebo video panely

Co je výstupem z on-line konfiguratoru:

- Kompletní seznam materiálu ve formátu „*.CSV“ (Microsoft Excel, Open Office, Libre Office)
- Přehled materiálů s obrázky jednotlivých produktů
- Jednoduchá zpráva se seznamem materiálu a popisem systému (způsob konfigurace, kabeláž...)

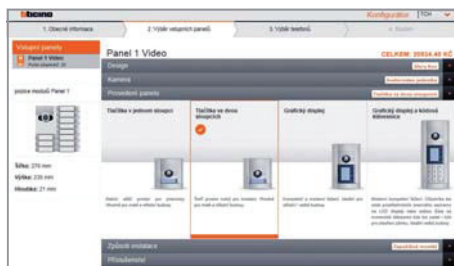

Materiály - výstup z konfigurátoru					
Obraz	Obraz - popis	WALZSTYL	CENA ZA VÝB.	CENA CELKEM	
	500001 500001 (1000) - 1000	20	6000 00 00	120000 00 00	
	500002 500002 (1000) - 1000	1	2100 00 00	2100 00 00	
	500003 500003 (1000) - 1000	5	1070 00 00	5350 00 00	
	500004 500004 (1000) - 1000	1	4000 00 00	4000 00 00	
	500005 500005 (1000) - 1000	1	3100 00 00	3100 00 00	
	500006 500006 (1000) - 1000	4	1500 00 00	6000 00 00	
	500007 500007 (1000) - 1000	1	8000 00 00	8000 00 00	
	500008 500008 (1000) - 1000	1	400 00 00	400 00 00	
	500009 500009 (1000) - 1000	1	1000 00 00	1000 00 00	
	500010 500010 (1000) - 1000	1	600 00 00	600 00 00	



Šablony jmenovek

- Šablony pro jmenovky panelů Sfera, Robur, Linea 300 a Linea 3000 – www.legrand.cz/nova-sfera-a-sfera-robur



Instalační návody

- Pro kompletní instalační návody jděte na www.legrand.cz/ke-stazeni/navody



Aplikace pro vizualizaci vstupních panelů

- on-line aplikace pro generování obrázků vstupních panelů Sfera a Robur
- obrázek konečného vzhledu panelu slouží jako podklad pro investora nebo architekta

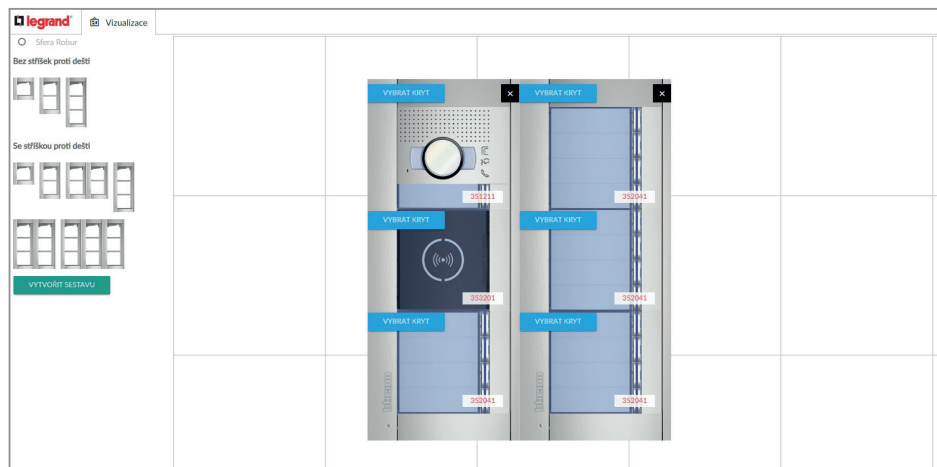

ZÁKLADNÍ VLASTNOSTI A POKYNY

Zapojení panelů

Při zapojení panelů je třeba dbát na následující:

- pořadí modulů je pevně dané, pro jeho změnu (z pohledu uživatele) viz str. 5
- možnosti kombinace modulů se základní audio jednotkou 351000 jsou omezené

Základní audio jednotka 351000

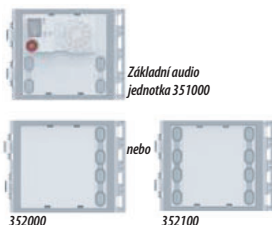

K základní audio jednotce 351000 lze připojit **pouze tlačítkové moduly 352000 nebo 352100** se všemi tlačítky buď v jednom nebo ve dvou sloupcích – **současné použití tlačítkových modulů 352000 a 352100 v jednom panelu není možné.**

Audio jednotka 351100, audio/video jednotky 351200, 351300 a 351500

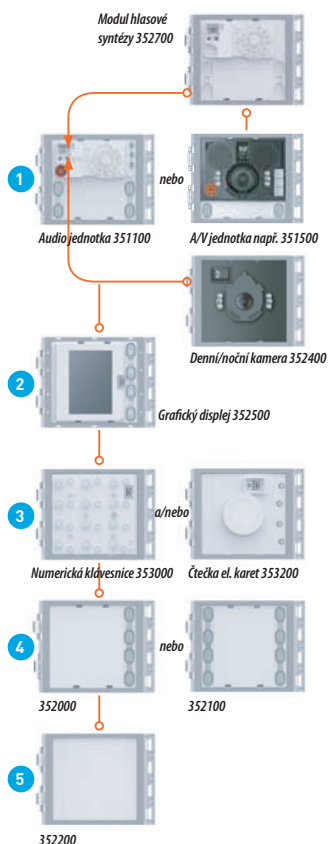

Pořadí modulů:

- Audio jednotka 351100 nebo audio/video jednotky 351200/351300/351500.** K audio jednotce 351100 lze přímo připojit modul denní/noční kamery 352400 nebo zvolit přímo audio/video jednotku 351200/351300/351500 s integrovanou kamerou (současné použití modulů 351100, 351200/351300/351500 v jednom panelu není možné). K modulům 351100, 351200/351300/351500 lze také připojit modul hlasové syntézy 352700. K modulu 351100 nelze připojit současně oba moduly 352400 a 352700.
 - Grafický displej 352500** (pouze 1 na panel), nelze ho kombinovat s tlačítkovými moduly 352000 a 352100 nebo základní jednotkou 351000.
 - Čtečka elektronických karet (353200) nebo numerická klávesnice (353000),** nelze je kombinovat se základní jednotkou 351000. Lze je instalovat i zcela samostatně (STAND ALONE). V režimu STAND ALONE jsou čtečka nebo klávesnice napájeny taktéž ze sběrnice ale je nutné přidat napájecí zdroj pro zámek, protože výstupem modulu je v tomto případě beznapěťový kontakt. Vzájemné pořadí těchto dvou modulů je libovolné musí však být vždy umístěny před tlačítkovými moduly 352000 a 352100!! Z vnějšího pohledu uživatele lze toto pořadí změnit pomocí propojovacích kabelů 354000 viz str. 5.
 - Tlačítkové moduly 352000** (4 tlačítka v jednom sloupci) **nebo 352100** (8 tlačítek ve 2 sloupcích). Nelze kombinovat s grafickým displejem 352500. Pro tisk jmenovek použijte on-line aplikaci [viz www.legrand.cz/nova-sfera-a-sfera-robur]. Současné použití tlačítkových modulů 352000 a 352100 v jednom panelu není možné.
 - Modul pro jmenovky 352200** – počet modulů pro jmenovky 352200 je omezen jen celkovou spotřebou systému vs. kapacita napájecího zdroje. Pro tisk jmenovek použijte aplikaci na www.legrand.cz/vstupni-system (do jednoho modulu lze umístit až 12 jmen v jednom sloupci nebo 16 jmen ve dvou sloupcích).
- POZNÁMKA:** Pořadí modulů BTMREM58-xx a EKEY je libovolné jelikož tvoří samostatný systém s vlastní komunikací a napájením.

ZÁKLADNÍ VLASTNOSTI A POKYNY

Pořadí modulů

Standardní pořadí modulů

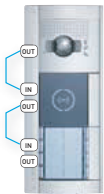

Modul elektronické čtečky je v pořadí druhý hned za audio/video jednotkou. Tlačítkový modul je poslední v řadě.

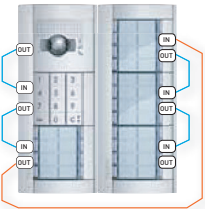

Modul numerické klávesnice je v pořadí druhý hned za audio/video jednotkou. Tlačítkové moduly následují až za ním.

Upravené pořadí modulů

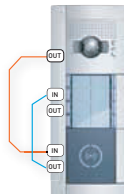

Pořadí modulů se změnilo jen z pohledu uživatele. Z pohledu kabeláže je modul elektronické čtečky stále zapojen jako druhý hned za audio/video jednotkou. Tlačítkový modul je z pohledu kabeláže stále zapojen jako poslední.

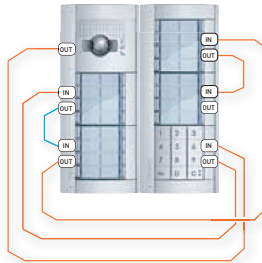

Pořadí modulů se opět změnilo jen z pohledu uživatele. Z pohledu kabeláže je modul numerické klávesnice stále zapojen jako druhý hned za audio/video jednotkou.

— plochý kabel dodávaný s modulem
— plochý kabel 354000 (620 mm)

IN vstupní svorka modulu

OUT výstupní svorka modulu

Kombinace modulů

	351000	351100	351200 351300 351500	352400	352000	352100	352200	352500	353000	353000	BTMREM58-EM	352700
351000		●	●	●	●	●	●	●	●	●	●	●
351100	●		●	●	●	●	●	●	●	●	●	●
351200, 351300 351500	●	●		●	●	●	●	●	●	●	●	●
352400	●	●	●		●	●	●	●	●	●	●	●
352000	●	●	●	●		●	●	●	●	●	●	●
352100	●	●	●	●	●		●	●	●	●	●	●
352200	●	●	●	●	●	●		●	●	●	●	●
352500	●	●	●	●	●	●	●		●	●	●	●
353000	●	●	●	●	●	●	●	●		●	●	●
353200	●	●	●	●	●	●	●	●	●		●	●
BTMREM58-EM	●	●	●	●	●	●	●	●	●	●		●
352700	●	●	●	●	●	●	●	●	●	●	●	

KABELÁŽ







- Systém používá **2 vodičovou nepolarizovanou sběrnici** jak pro audio tak pro video instalaci
- Zkratování komunikační sběrnice způsobí nefunkčnost systému, ale nepoškodí napájecí zdroj ani ostatní součásti. Po odstranění zkratu začne systém opět pracovat.
- **Vždy je třeba se vyvarovat souběhu komunikační sběrnice se silovým vedením.** Souběh může způsobit špatnou kvalitu komunikace a obrazu nebo i nefunkčnost systému.

KABELY KTERÉ LZE POUŽÍT

Bticino doporučuje použít kabely **336904** nebo **336905**. Při použití těchto kabelů lze garantovat funkčnost a kvalitu video signálu při maximální délce komunikační sběrnice.

Pro komunikační sběrnici lze použít i jiné typy kabelů dle tabulky níže. Použití **jiného kabelu než Bticino však omezuje maximální délku komunikační sběrnice** a částečně i počet přístrojů který lze použít v jedné instalaci. Omezení vzdáleností a počtu přístrojů pro různé kabely viz str. 7-8.

!!POZOR!! Při použití jakéhokoliv kabelu je třeba se vyvarovat souběhu komunikační sběrnice se silovým vedením.

Typ kabelu	Obj. č.	Lze ho instalovat do země (vždy s patřičnou mechanickou ochranou)	Audio systém	Audio/video systém
 Bticino kroucený pár – průřez 0.50 mm ²	336904 336905	ANO	Doporučený – viz tabulky str. 7	Doporučený – viz tabulky str. 8
 Bticino twisted cable – section 0.35 mm ²	L4669	Nelze použít	Lze použít – viz tabulka str. 7	Nelze použít
 Kroucený pár – průřez $\geq 0.28 \text{ mm}^2 < 1 \text{ mm}^2$		dle doporučení výrobce	Lze použít – viz tabulka str. 7	Nelze použít
 Nekroucený pár – průřez = 1mm ²		dle doporučení výrobce	Lze použít – viz tabulka str. 7	Nelze použít
 JTY / JYSTY / SYKFY – stíněný/nestíněný		dle doporučení výrobce	Lze použít, vycházejte z údajů pro kroucený pár 0,28 mm ² viz tabulka str. 7	Nelze použít
 UTP Cat. 5e a vyšší		dle doporučení výrobce	Lze použít – viz tabulka str. 7	Lze použít – viz tabulky str. 8

Pokud si nejste jisti výběrem správného kabelu pro danou instalaci kontaktujte technickou podporu – 246 007 607.

2VODIČOVÝ SYSTÉM- KABELÁŽ

Audio systém

AUDIO SYSTÉM – MAX. 100 TELEFONŮ

VZDÁLENOST $B+C \leq A$

 Vzdálenosti uvedené v tabulkách jsou základními limity systému. Pro jejich rozšíření **kontaktujte Legrand**.

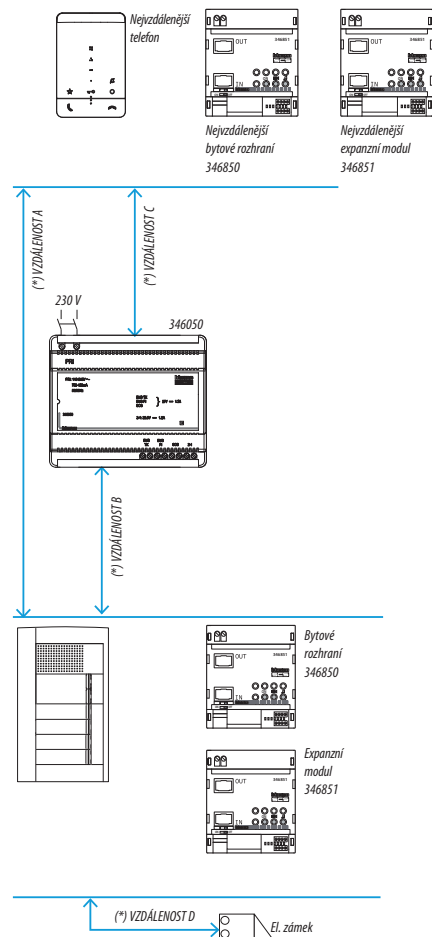

VZDÁLENOST C: NEJVZDÁLENĚJŠÍ TELEFON – NAPÁJECÍ ZDROJ

Průřez mm ²	kroucený tel. pár 0,28 mm ² nebo CAT 5e ≥0,2 mm ²	BTčínko kabel L4669	BTčínko kabel 336904	nekroucený pár 1 mm ²
100 telefonů	100 m	110 m	150 m	320 m
66 telefonů	120 m	130 m	190 m	380 m
50 telefonů	140 m	150 m	200 m	450 m
26 telefonů	140 m	180 m	200 m	450 m

VZDÁLENOST B: NAPÁJECÍ ZDROJ – VSTUPNÍ PANEL

Průřez mm ²	kroucený tel. pár 0,28 mm ² nebo CAT 5e ≥0,2 mm ²	BTčínko kabel L4669	BTčínko kabel 336904	nekroucený pár 1 mm ²
100 tlačítek	100 m	110 m	180 m	310 m
66 tlačítek	130 m	130 m	200 m	420 m
50 tlačítek	140 m	150 m	200 m	450 m
26 tlačítek	140 m	200 m	200 m	450 m
342630 + 342640	130 m	130 m	200 m	420 m
342610 + n°9 342200	130 m	130 m	200 m	420 m

VZDÁLENOST A: VSTUPNÍ PANEL – NEJVZDÁLENĚJŠÍ TELEFON/ROZHRANÍ

Průřez mm ²	kroucený tel. pár 0,28 mm ² nebo CAT 5e ≥0,2 mm ²	BTčínko kabel L4669	BTčínko kabel 336904	nekroucený pár 1 mm ²
	140 m	150 m	200 m	450 m
	B+C	B+C	B+C	B+C max. 1000 m

VZDÁLENOST D: EL. ZÁMEK – VSTUPNÍ PANEL

Průřez mm ²	kroucený tel. pár 0,28 mm ² nebo CAT 5e ≥0,2 mm ²	BTčínko kabel L4669	BTčínko kabel 336904	nekroucený pár 1 mm ²
S+ S-clamps	30 m	30 m	50 m	100 m

(*) Max. vzdálenost

VZDÍČOVÝ SYSTÉM – KABELÁŽ

Video systém – bytový dům

VIDEO SYSTÉM – BYTOVÝ DŮM

Systém je tvořen klasickými video telefony s min. jedním video displejem (Axolute, Céliane, Livinglight...).

 Vzdálenosti uvedené v tabulkách jsou základními limity systému. Pro jejich rozšíření **kontaktujte Legrand**.

VZDÁLENOST $B+C \leq A$

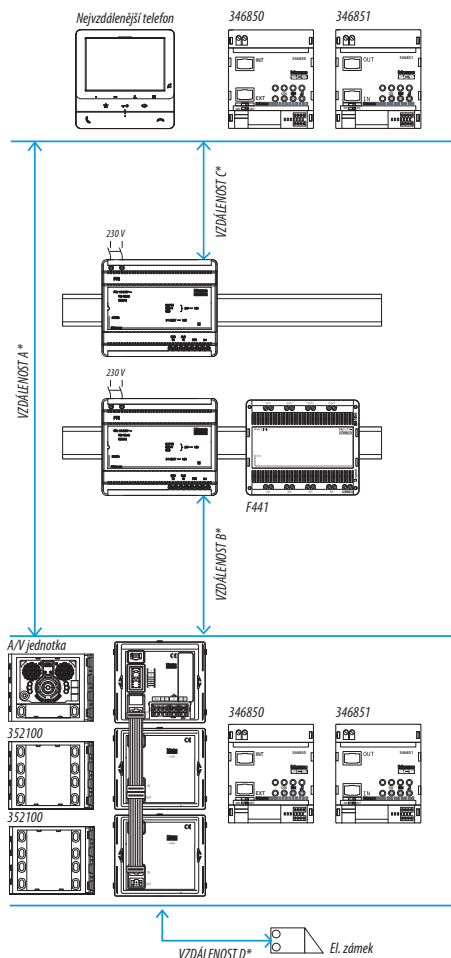

(*) Max. vzdálenost

VZDÁLENOST $B+C \leq A$

Systém pouze s video telefony

VZDÁLENOST A: NEJVZDÁLENĚJŠÍ TELEFON – VSTUPNÍ PANEĽ

Průřez mm ²	BTřično kabel 33 69 04	CAT 5e kroucený pár
2 telefony/2 tlačítka	200 m	180 m
5 telefonů/5 tlačítek	200 m	155 m
10 telefonů/10 tlačítek	200 m	145 m
26 telefonů/26 tlačítek	200 m	125 m
38 telefonů/38 tlačítek	200 m	110 m
38 telefonů/38 tlačítek s lokálním napájením panelu	200 m	170 m
38 telefonů/panel s graf. displejem	200 m	115 m
64 telefonů/panel s graf. displejem	200 m	-

VZDÁLENOST C: NEJVZDÁLENĚJŠÍ TELEFON – NAPÁJECÍ ZDROJ

Průřez mm ²	BTřično kabel 33 69 04	CAT 5e kroucený pár
2 telefony IN/OUT	200 m	90 m*
5 telefonů IN/OUT	200 m	90 m
10 telefonů IN/OUT	190 m	80 m
26 telefonů IN/OUT	170 m	70 m
5 telefonů (video distributor)	200 m	80 m
10 telefonů (video distributor)	160 m	70 m
26 telefonů (video distributor)	130 m	60 m
38 telefonů (video distributor)	110 m	50 m
64 telefonů (video distributor)	85 m	-

VZDÁLENOST B: NAPÁJECÍ ZDROJ – VSTUPNÍ PANEĽ

Průřez mm ²	BTřično kabel 33 69 04	CAT 5e kroucený pár
2 tlačítka	200 m	90 m
10 tlačítek	170 m	75 m
26 tlačítek	150 m	65 m
38 tlačítek	140 m	60 m
≥ 38 tlačítek s lokálním napájením panelu	200 m	120 m
graf. displej	150 m	65 m

VZDÁLENOST D: EL. ZÁMEK – VSTUPNÍ PANEĽ

Průřez mm ²	UTP Cat5e nebo tel. kabel 0,28 mm ²	BTřično kabeľ L4669	BTřično kabel 336904	nekroucený pár 1 mm ²
S+S– svorky	30 m	30 m	50 m	100 m

ZÁKLADNÍ PRAVIDLA PRO KABELÁŽ

Audio systém

- Systém obsahuje **výhradně audio přístroje**:
- Komunikační sběrnice je 2vodičová (vhodný kabel viz str. 6 a 7) a nepolarizovaná
- V audio systému lze sběrnici libovolně větvit, lze použít běžné svorky pro rozbočení sběrnice.
- Přístroje lze připojit na libovolném místě komunikační sběrnice – viz audio panel č. 3

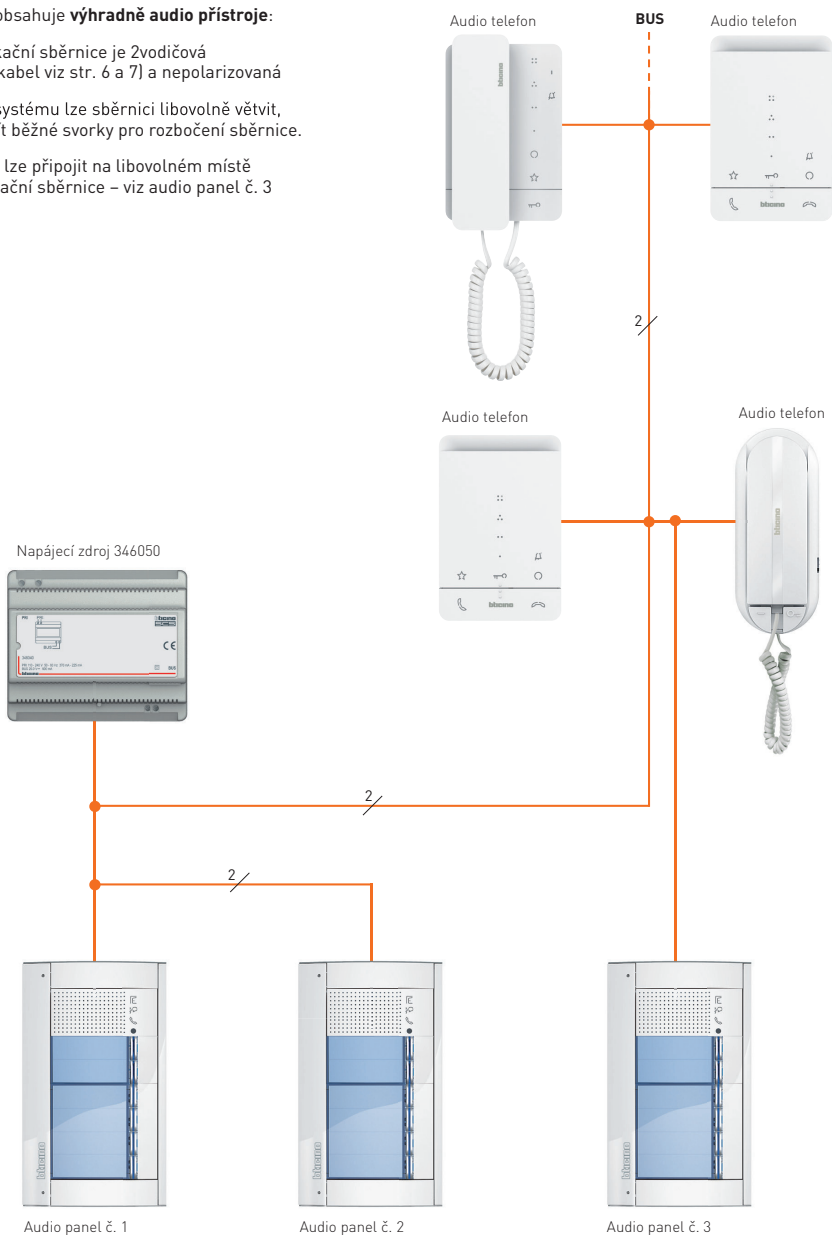

ZÁKLADNÍ PRAVIDLA PRO KABELÁŽ

Video systém nebo smíšený audio/video systém

PŘÍKLAD SYSTÉMU V BYTOVÉM DOMĚ SE 2 STOUPAČKAMI A JEDNÍM VIDEO PANELEM

Pro audio/video instalace se 2 stoupačkami a video panelem (zdrojem video signálu) NEBO s 1 stoupačkou a 2 video panely stačí použít napájecí zdroj 346050 – viz také str. 25–26.

- Pravidla pro systém, který obsahuje **pouze video přístroje nebo kombinaci audio a video přístrojů**

- Komunikační sběrnice je 2vodičová (**vhodný kabel** viz str. 6 a 8) a nepolarizovaná

- Sběrnici tohoto systému **nelze** libovolně větvit

- Jednotlivé zdroje video signálu se připojují přímo na svorky TK zdroje 346050

- Audio i video telefony lze propojit kaskádně (smyčkováním) a nebo lze sběrnici rozbočit pomocí patrového rozbočovače 346841 – připojení na svorku zdroje PI

- Je třeba dbát na správné zakončení sběrnice pomocí zakončovací odporů viz str. 15 nebo bloková (str. 19–23) a detailní (str. 25–27) schémata

- Systém lze doplnit až o 94 audio panelů připojených na svorku SCS napájecího zdroje, je však nutné brát v potaz posílení napájení sběrnice – kontaktujte Legrand

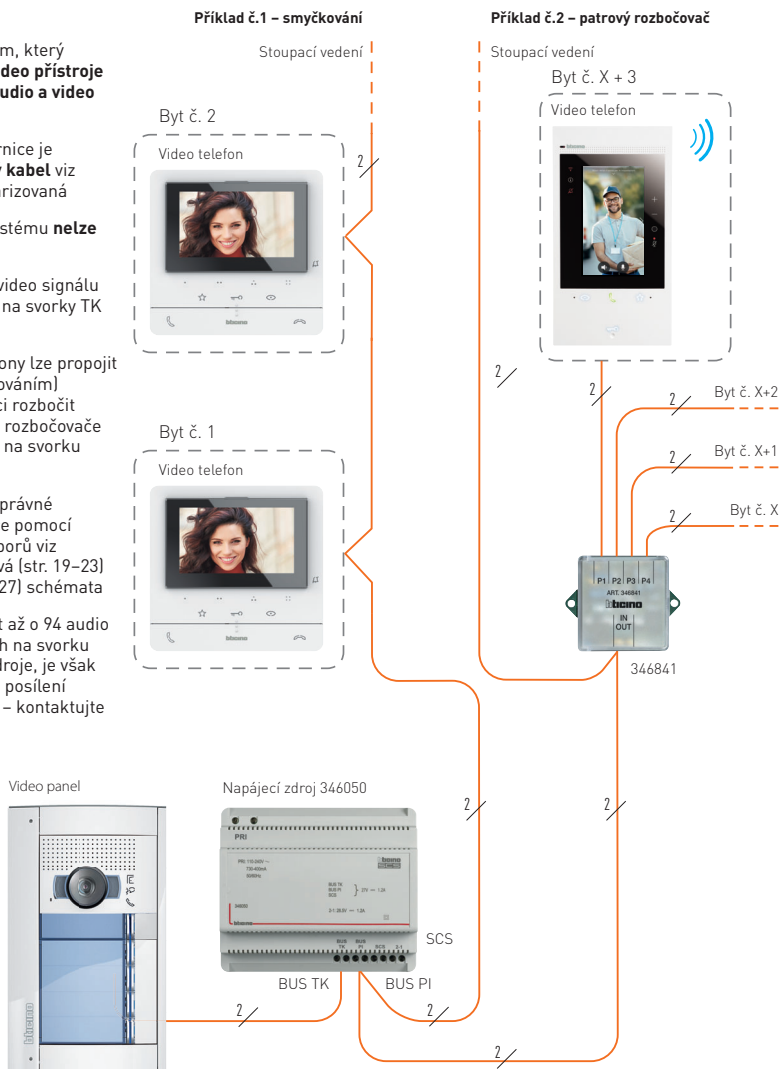

ZÁKLADNÍ PRAVIDLA PRO KABELÁŽ

Video systém nebo smíšený audio/video systém

PŘÍKLAD SYSTÉMU S VIDEO UZLEM F441

Video uzel F441 se používá spolu se zdrojem 346050 ve chvíli kdy systém obsahuje více než 2 video panely (nebo jiné zdroje video signálu) a nebo více než dvě stoupací vedení, viz také str. 10, 22–23 a 27.

- Pravidla pro systém, který obsahuje **pouze video** přístroje nebo **kombinaci audio a video** přístrojů
- Komunikační sběrnice je 2vodičová (**vhodný kabel** viz str. 6 a 8) a nepolarizovaná
- Sběrnici tohoto systému **nelze** libovolně větvit
- Jednotlivé zdroje video signálu se připojují přímo na svorky nebo video uzlu F441
- Audio i video telefony lze propojit kaskádně (smyčkováním) viz str. 11 **Příklad č. 1** a nebo lze sběrnici rozbočit pomocí patrového rozbočovače 346841 viz **Příklad č. 2**
- Je třeba dbát na správné zakončení sběrnice pomocí zakončovacích odporů viz str. 15 nebo bloková (str. 19–23) a detailní str. 25–27) schémata

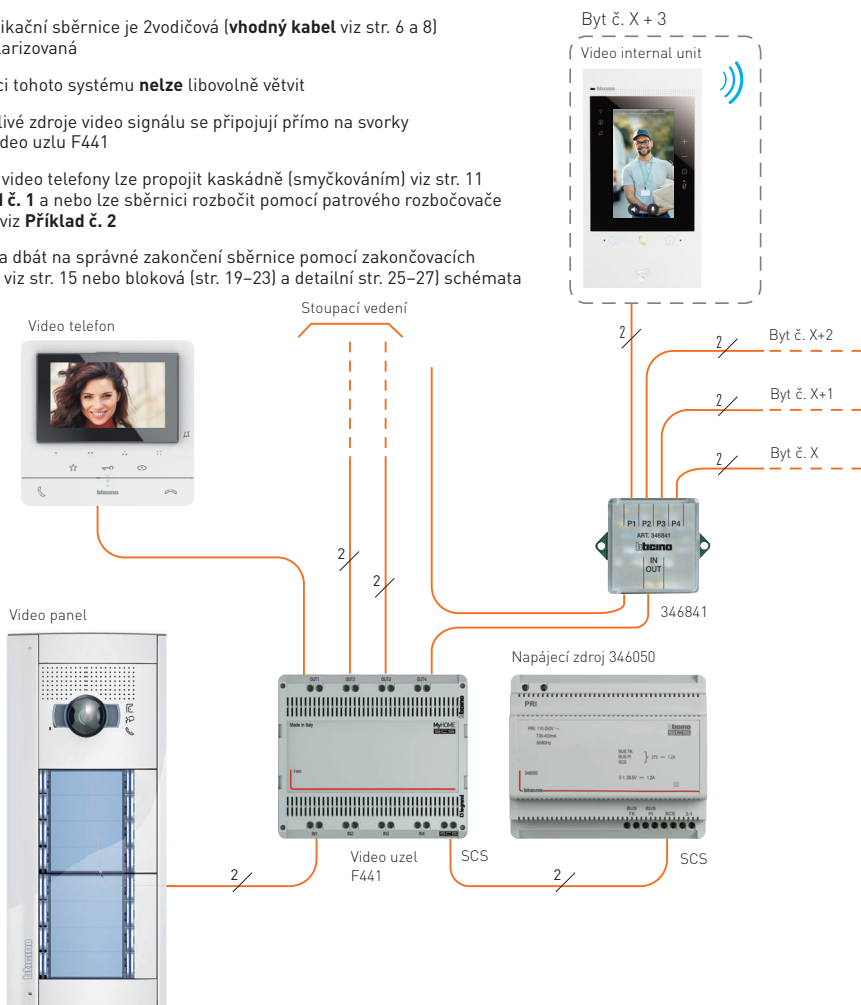

ZÁKLADNÍ PRAVIDLA PRO KABELÁŽ

Video systém nebo smíšený audio/video systém

Pravidla pro systém, který obsahuje **pouze video** přístroje nebo **kombinaci audio a video** přístrojů

■ Zapojení pouze se zdrojem 346050

a. 1 zdroj video signálu (video panel nebo CCTV analogová kamera s rozhraním 347400) a 2 stoupačí vedení k telefonům.

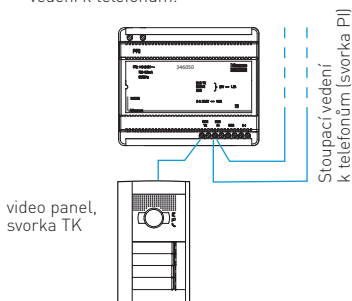

b. Nebo 2 zdroje video signálu a 1 stoupačí vedení k telefonům.

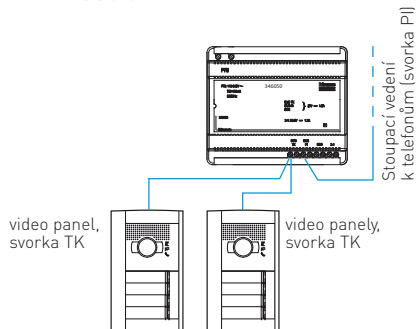

■ Zapojení se zdrojem 346050 a video uzlem F441

a. až 4 zdroje video signálu

Stoupačí vedení k telefonům (svorky OUT)

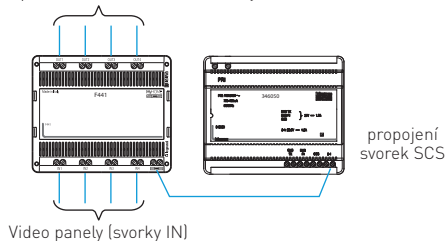

b. až 16 zdrojů video signálu

Stoupačí vedení k telefonům (svorky OUT)

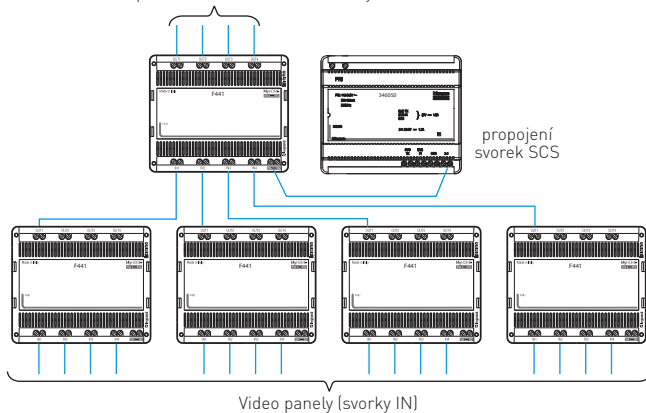

KONFIGURACE

Základní pravidla konfigurace (adresování)

- Pro správnou funkci je nutné přístrojům přidělit adresu. Adresa se určuje pomocí konfigurátorů (3501/1...3501/9) vložených do příslušné pozice v konfigurační patici jednotlivých přístrojů nebo v případě telefonu Classe 300 a Classe 300E05 se adresa nastavuje prostřednictvím dotykové obrazovky.
- Konfigurace telefonů** – věnujte prosím pozornost vložení správných konfigurátorů zejména do pozice N (adresa telefonu). Při vložení nesprávných konfigurátorů se nelze na daný telefon dovolat, nebo bude vyzvánět pod jiným tlačítkem vstupního panelu. Telefony musí být adresovány vzestupně (N=1, 2, 3,...) a doporučuje se začít adresou N=1. **Stejný konfigurátor jako je počáteční (nejnižší) adresa telefonu v instalaci je nutné vložit i do pozice N vstupního panelu.** Podrobnosti na str. 15.

POZOR!:

adresa „1“

N	P	M(MOD)
1	.	.
.	.	.
.	.	.

adresa „10“

N	P	M(MOD)
10	.	.
.	.	.
.	.	.

- Konfigurace vstupních panelů** – věnujte pozornost vložení správných konfigurátorů zejména do pozic **J1 – aktivace / deaktivace druhého sloupce tlačítek**, P – adresa panelu a především N – adresa telefonu, na který vyzvání pravé dolní tlačítko panelu, ostatní tlačítka vyzvánějí vzestupně na telefony s adresou o jednu vyšší. Podrobnosti na str. 14.

Tato posloupnost vyzvánění je dána automaticky ale lze ji v případě požadavku (např. telefony nelze adresovat vzestupně N=1, 2, 3... – požadavek investora) změnit pomocí konfigurace přes PC a softwaru Ti Sfera Design (pouze u jednotek 351100, 351200, 351300 a 351500, nelze použít pro audio jednotku 351000).

⚠ POZOR: Po každé změně konfigurace odpojte systém od napájení na cca 1 minutu. Změna konfigurace se projeví až po opětovném připojení napájení.



Balení jednotlivých konfigurátorů – 1 ks balení obsahuje vždy 10 ks konfigurátorů s příslušnou hodnotou. Tzn. 1x obj. č 3501/6 obsahuje 10 ks konfigurátorů s hodnotou 6.



obj. č. 3501K – sada konfigurátorů s čísly 1–9 (vždy 10 ks), náhradními svorkami a příslušenstvím

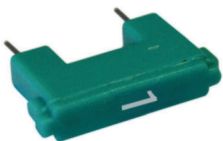

Konfigurátor s hodnotou „1“
[obj.č. 3501/1]

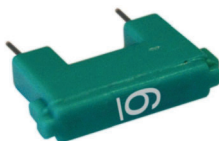

Konfigurátor s hodnotou „6“
[obj.č. 3501/6]

KONFIGURACE

Vstupní panely

KONFIGURACE PANELŮ:



P	N	S	T	M	J1	J2
•	•	•	•	•	•	•
•	•	•	•	•	J	J
•	•	•	•	•	M	M
•	•	•	•	•	P	P

P – adresa panelu, v tomto případě 0 (0 = žádný konfigurátor)

N – adresa telefonu na který volá pravé dolní tlačítko panelu, v tomto případě 00,0 = žádný konfigurátor, další posloupnost tlačítek je pevně určena viz níže, ale lze také libovolnému tlačítku přiřadit libovolný telefon použitím softwaru a PC (moduly 351100, 351200 a 351300)

S – vyzváněcí tón (0–3) nebo generální vyzvánění na všechny telefony v instalaci (9 – užívá se v případě interkomu v rámci jednoho bytu, kde jednotlivé telefony mají rozdílnou adresu, ale vstupní panel má jedno tlačítko které vyzvání na všechny současně)

T – délka otevření zámku (0–7)

číslo konfigurátoru	0 = žádný konfigurátor	1	2	3	4	5	6	7
doba otevření zámku (sekundy)	4	1	2	3	= doba stisku otevíracího tlačítka avšak max. 10s	6	8	10

M – povolit/zakázat zvukové odezvy tlačítek nebo nastavit podsvětlení jmenovek jako automatické (řízené senzorem)/trvale zapnuté (nastavení podsvětlení pouze pro moduly 351100/351200/351300)

J1 – povolit/zakázat tlačítka v jednom/ve dvou sloupcích

J2 – povolit/zakázat lokální napájení panelu přes svorky 1 a 2 (pouze u modulů 351100, 351200 a 351300)

PŘÍKLAD PANELŮ SFERA NEBO ROBUR:

Tlačítka v jednom sloupci, audio jednotka 351100

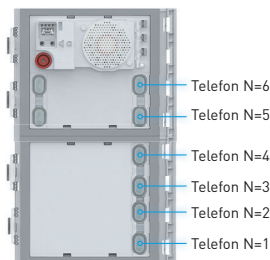

P	N	S	T	M	J1	J2
•	•	•	•	•	•	•
•	•	1	4	•	J	•
•	•	•	•	•	M	•
•	•	•	•	•	P	•

P=0 adresa panelu panelu (první panel v instalaci má vždy adresu P=0, další panely postupně P=1, P=2...)

N=1 pravé dolní tlačítko vyzvání na telefon nakonfigurovaný na N=1 (viz str. 83)

T=4 zámek zůstane otevřený pouze po dobu stisknutí otevíracího tlačítka na telefonu

S=0 (žádný konfigurátor) nastavení vyzváněcího tónu

M=0 (žádný konfigurátor) jsou povoleny zvukové odezvy všech akcí, podsvětlení řízeno soumrakovým čidlem

J1=JMP je aktivní pouze pravý sloupec tlačítek

J2=0 (žádný konfigurátor) lokální napájení panelu přes svorky 1 a 2 je povoleno (pouze moduly 351100, 351200 a 351300)

Tlačítka ve dvou sloupcích, audio/video jednotka 351200

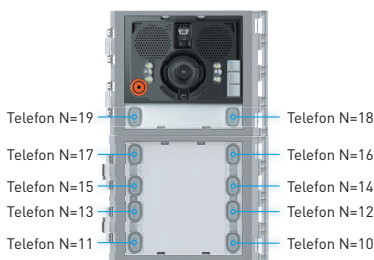

P	N	S	T	M	J1	J2
•	•	•	•	•	•	•
•	1	•	•	•	2	J
•	•	•	•	•	M	•
•	•	•	•	•	P	P

Pokud do pozice nevložíte žádný konfigurátor rovná se hodnota konfigurace hodnotě 0 – příklad:

N	N	N
•	•	•
2	2	3

= adresa 2 = adresa 20 = adresa 23

P=0 (žádný konfigurátor) adresa panelu (první panel v instalaci má vždy adresu P=0, další panely postupně P=1, P=2...)

N=10 pravé dolní tlačítko vyzvání na telefon nakonfigurovaný na N=10

T=0 zámek zůstane otevřen po dobu 4 sekund

S=0 (žádný konfigurátor) nastavení vyzváněcího tónu

M=2 je zakázána zvuková odezva „vyzvánění“, podsvětlení řízeno soumrakovým čidlem

J1=0 (žádný konfigurátor) jsou aktivní oba sloupce tlačítek

J2=JMP lokální napájení panelu přes svorky 1 a 2 je zakázáno (pouze moduly 351100, 351200 a 351300)

Pozor: v případě že potřebujete **změnit automatické pořadí telefonů** přiřazených jednotlivým tlačítkům tak použijte software **TiSferaDesign** a moduly **351100, 351200 nebo 351300** – www.legrand.cz v sekci Ke stažení. Audio modul **351000** nelze v tomto případě použít.

KONFIGURACE

Telefony

KONFIGURACE TELEFONŮ:

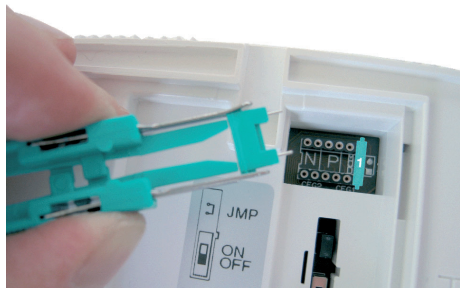

PŘÍKLAD:

Telefon Classe 100 Standard (344672). Různé modely telefonů nemusí nutně obsahovat všechny níže uvedené pozice, např. telefony Sprint obsahují pouze pozice N a P.

J1	J2	N	P	M
•	•	•	•	•
•	•	•	•	•

J1 – povolení/zakázání lokálního napájení telefonu přes svorky 1 a 2

J2 – povolení/zakázání funkce telefonu MASTER/SLAVE (pokud mají telefony stejnou adresu tak je vyzváněno na všechny současně, ale obraz kamery se objeví jen na telefonu MASTER. Obraz se po té přepojí na telefon SLAVE nebo MASTER kde došlo k přijetí hovoru). Při konfiguraci více telefonů se stejnou adresou jako MASTER je nutné dbát aby nebyla překročena max. kapacita napájecího zdroje. V opačném případě je nutné telefony napájet lokálně přes svorky 1 a 2 pomocí přidávného zdroje (346050 nebo 346020).

N – adresa telefonu

P – adresa prvního panelu zobrazeného pomocí přehledové funkce nebo relé ovládaného funkčními tlačítky atd.

M – různé režimy a funkce telefonu, např. interkom (telefony Sprint pozici M neobsahují)

PŘÍKLAD:

Telefon SPRINT (344232)

Telefon Classe 100 BASIC (344652)

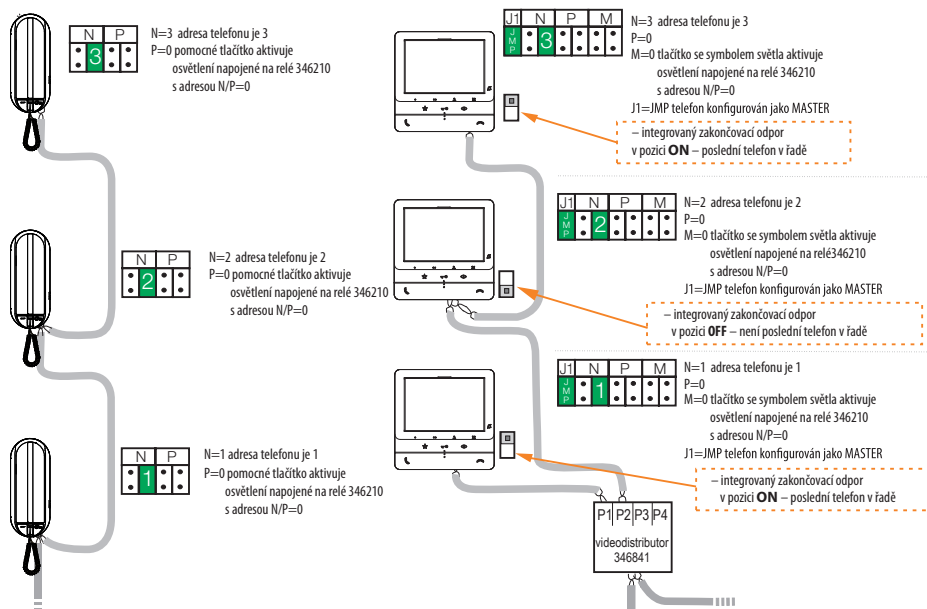

2VODIČOVÝ SYSTÉM – BLOKOVÉ SCHÉMA ZAPOJENÍ

Audio systém – 1 vstupní panel, 1 páteřní vedení

Konfigurace telefonů

Telefonům je nutné přiřadit **adresu v pozici N** pomocí jednoho nebo dvou vložených konfigurátorů. Konfigurační patice telefonu může v závislosti na modelu obsahovat i další pozice [P, M, MOD, J1, J2] ale ty lze v tomto případě ponechat beze změny (jejich význam viz str. 15).

Doporučuje se začít adresou N=1 (lze použít i adresu N=0, tzn. žádný konfigurátor).

Konfigurace panelů

Při konfiguraci panelů je důležité věnovat pozornost především konfiguraci v pozicích:

P – adresa panelu:

Adresace začíná vždy od P=0 (žádný konfigurátor) a další panely v instalaci posoupně P=1; P=2...

N – adresa telefonu od kterého začíná panel vyzvánět viz popis konfigurace u panelu níže.

J1 – určuje zda je aktivní jen pravý sloupec tlačítek nebo oba sloupce tlačítek panelu.

V závislosti na modelu audio jednotky může konfigurační patice panelu obsahovat ještě pozice S, T, M, J2 ale ty lze v tomto případě ponechat beze změny (jejich význam viz str. 14).

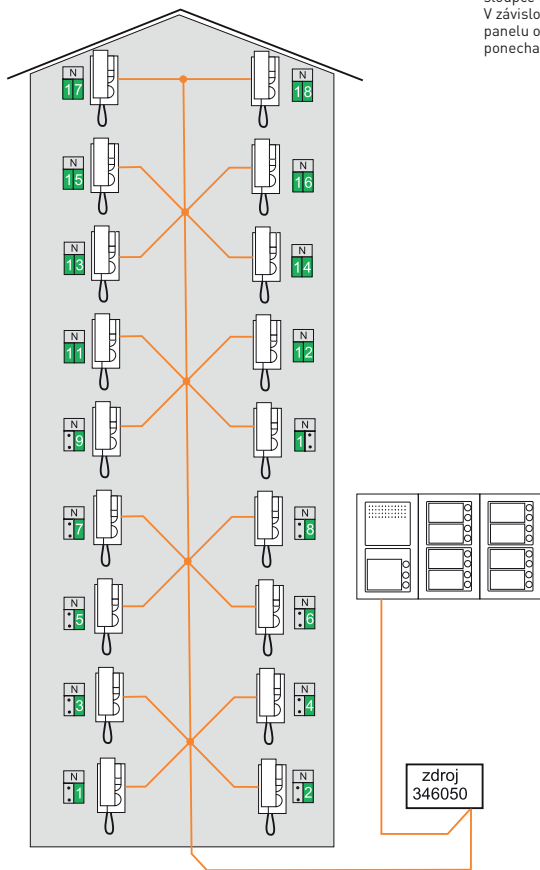

Adresa panelu je P=0 (žádný konfigurátor)

N=1 – panel vyzvánění na telefony s adresou N=1 a vyšší.

J1=JMP – je aktivní pouze pravý sloupec tlačítek.



POZOR: Po každé změně konfigurace odpojte systém od napájení na cca 1 minutu. Změna konfigurace se projeví až po opětovném připojení napájení.

2VODIČOVÝ SYSTÉM – BLOKOVÉ SCHÉMA ZAPOJENÍ

Audio systém – 2 vstupní panely, 2 páteřní vedení

Konfigurace telefonů

Telefonům je nutné přiřadit **adresu v pozici N** pomocí jednoho nebo dvou vložených konfigurátorů. Konfigurační patice telefonu může v závislosti na modelu obsahovat i další pozice [P, M, MOD, J1, J2] ale ty lze v tomto případě ponechat beze změny (jejich význam viz str. 15).

Doporučuje se začít adresou N=1 (lze použít i adresu N=0, tzn. žádný konfigurátor).

Konfigurace panelů

Při konfiguraci panelů je důležité věnovat pozornost především konfiguraci v pozicích:

P – adresa panelu:

Adresace začíná vždy od P=0 (žádný konfigurátor) a další panely v instalaci postupně P=1; P=2...

N – adresa telefonu od kterého začíná panel vyzvánět viz popis konfigurace u panelu níže.

J1 – určuje zda je aktivní jen pravý sloupec tlačítek nebo oba sloupce tlačítek panelu.

V závislosti na modelu audio jednotky může konfigurační patice panelu obsahovat ještě pozice S, T, M, J2 ale ty lze v tomto případě ponechat beze změny (jejich význam viz str. 14).

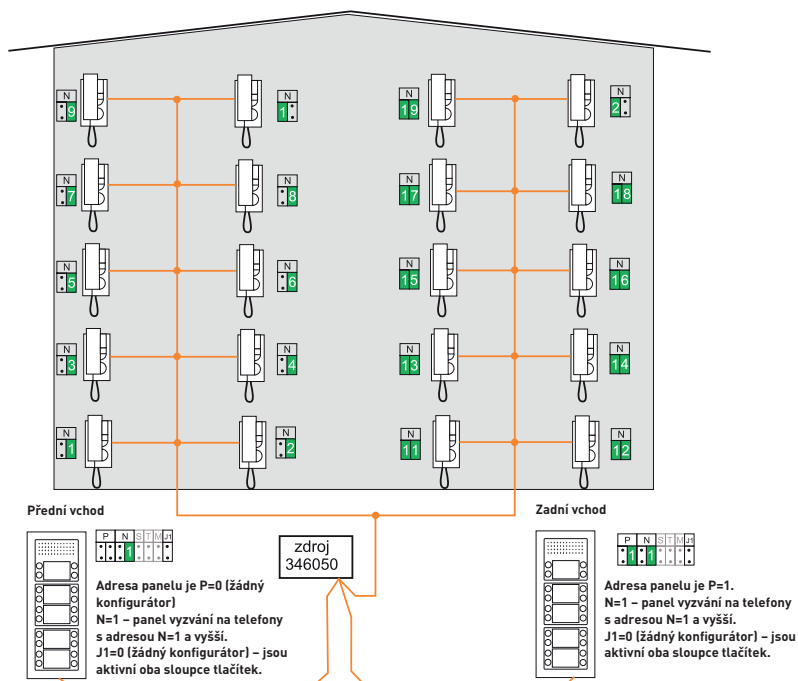

POZOR: Po každé změně konfigurace odpojte systém od napájení na cca 1 minutu. Změna konfigurace se projeví až po opětovném připojení napájení.

KONFIGURACE A BLOKOVÉ SCHÉMA ZAPOJENÍ

Audio systém – 1 vstupní panel, 1 páteřní vedení

Konfigurace telefonu viz text na str. 15.
Konfigurace panelu viz text na str. 14).

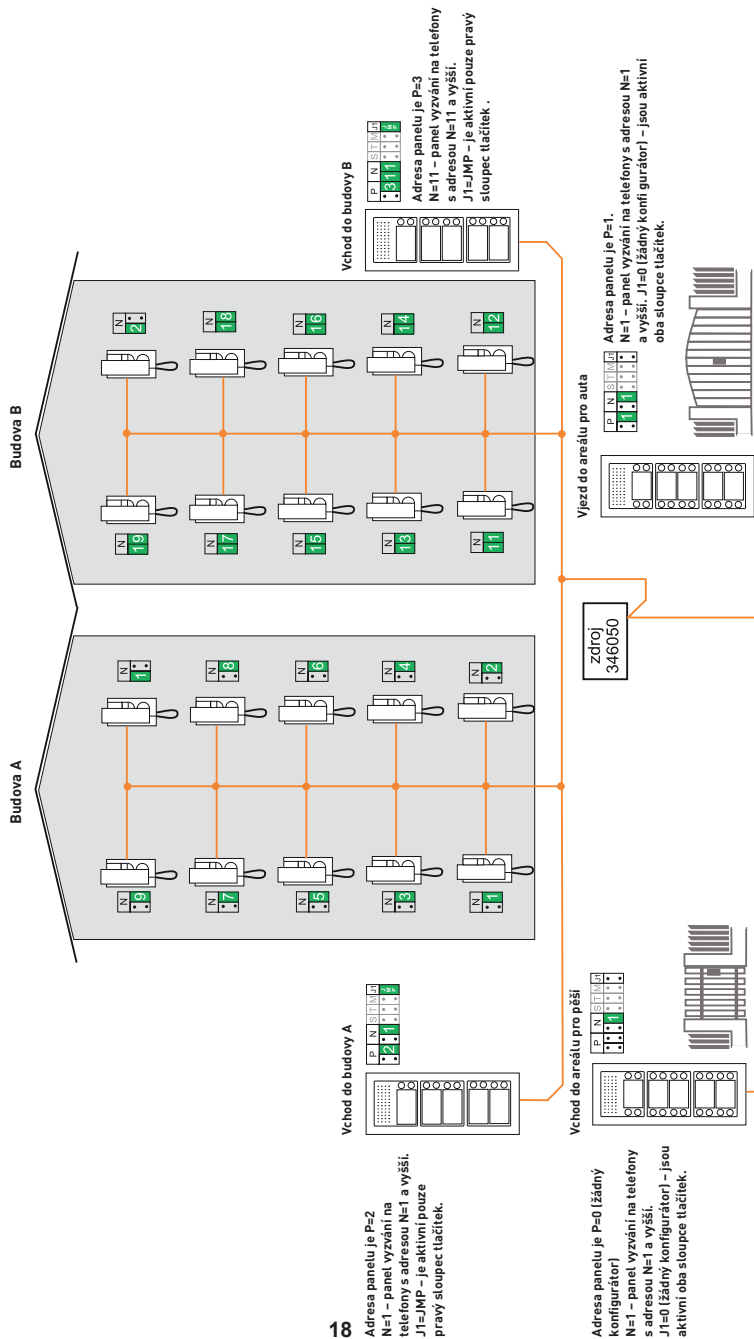

18

POZOR: Po každé změně konfigurace odpojte systém od napájení na cca 1 minutu. Změna konfigurace se projeví až po opětovném připojení napájení.



KONFIGURACE A BLOKOVÉ SCHÉMA ZAPOJENÍ

Audio systém – 2 vstupní panely, 2 páteřní vedení

Konfigurace telefonů

Telefonům je nutné přiřadit **adresu v pozici N** pomocí jednoho nebo dvou vložených konfigurátorů. Konfigurační patice telefonu může v závislosti na modelu obsahovat i další pozice [P, M, MOD, J1, J2] ale ty lze v tomto případě ponechat beze změny (jejich význam viz str. 15).

Doporučuje se začít adresou N=1 (lze použít i adresu N=0, tzn. žádný konfigurátor).



Zakončovací odpory na telefonech jsou v pozici **ON** (zapnuté) – ve video systému je třeba dbát na správné zakončení sběrnice u posledního telefonu na každé větvi sběrnice (také viz str. 14).

Konfigurace panelů

Při konfiguraci panelů je důležité věnovat pozornost především konfiguraci v pozicích:

P – adresa panelu:

Adresace začíná vždy od P=0 (žádný konfigurátor) a další panely v instalaci poslovně P=1; P=2...

N – adresa telefonu od kterého začíná panel vyzvánět viz popis konfigurace u panelu níže.

J1 – určuje zda je aktivní jen pravý sloupec tlačítek nebo oba sloupce tlačítek panelu.

V závislosti na modelu audio nebo audio/video jednotky může konfigurační patice panelu obsahovat ještě pozice S, T, M, J2 ale ty lze v tomto případě ponechat beze změny (jejich význam viz str. 14).

LIMITY KOMBINOVANÉHO ZDROJE 346050

- 1 video vstupní panel – 2 páteřní vedení s telefony nebo
- 2 video vstupní panely – 1 páteřní vedení s telefony

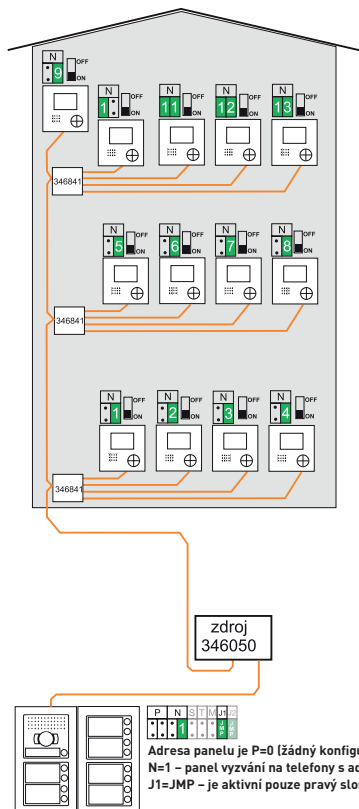

POZOR: Po každé změně konfigurace odpojte systém od napájení na cca 1 minutu. Změna konfigurace se projeví až po opětovném připojení napájení.

KONFIGURACE A BLOKOVÉ SCHÉMA ZAPOJENÍ

Audio systém – 4 vstupní panely, 2 páteřní vedení

Konfigurace telefonů

Telefonům je nutné přiřadit **adresu v pozici N** pomocí jednoho nebo dvou vložených konfigurátorů. Konfigurační patice telefonu může v závislosti na modelu obsahovat i další pozice (P, M, MOD, J1, J2) ale ty lze v tomto případě ponechat beze změny (jejich význam viz str. 15).

Doporučuje se začít adresou N=1 (lze použít i adresu N=0, tzn. žádný konfigurátor).

OFF

ON

Zakončovací odpory na telefonech jsou v pozici ON (zapnuté) – ve video systému je třeba dbát na správné zakončení sběrnice u posledního telefonu na každé větvi sběrnice (také viz str. 15).

Konfigurace panelů

Při konfiguraci panelů je důležité věnovat pozornost především konfiguraci v pozicích:

P – adresa panelu:

Adresace začíná vždy od P=0 (žádný konfigurátor) a další panely v instalaci posoupně P=1; P=2...

N – adresa telefonu od kterého začíná panel vyzvánět viz popis konfigurace u panelu níže.

J1 – určuje zda je aktivní jen pravý sloupec tlačítek nebo oba sloupce tlačítek panelu.

V závislosti na modelu audio nebo audio/video jednotky může konfigurační patice panelu obsahovat ještě pozice S, T, M, J2 ale ty lze v tomto případě ponechat beze změny (jejich význam viz str. 14).

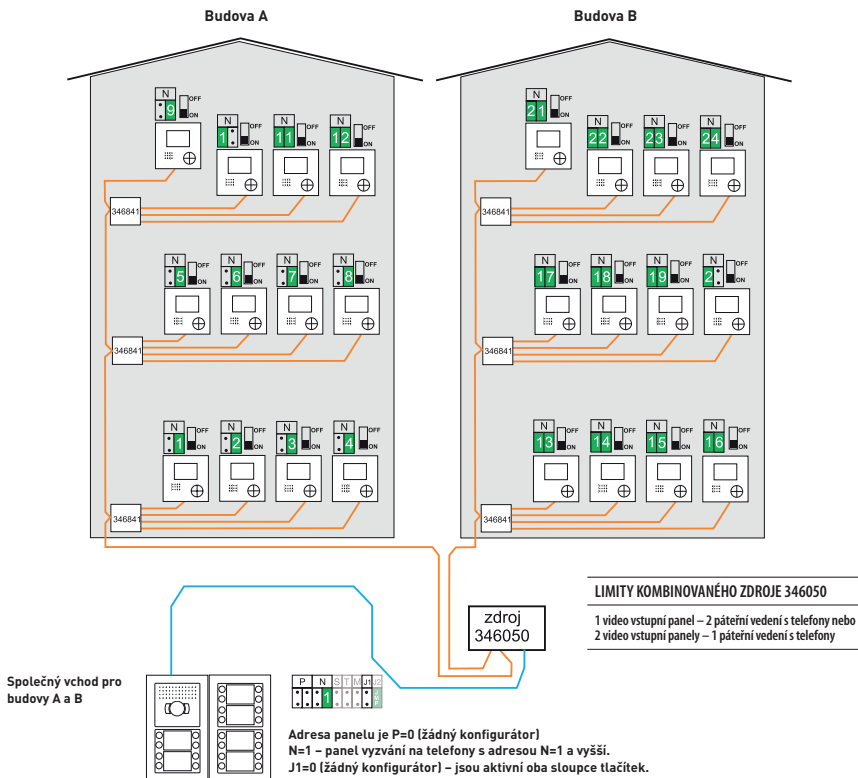

POZOR: Po každé změně konfigurace odpojte systém od napájení na cca 1 minutu. Změna konfigurace se projeví až po opětovném připojení napájení.

KONFIGURACE A BLOKOVÉ SCHÉMA ZAPOJENÍ

Video systém – 1 vstupní panel, 1 páteřní vedení

Konfigurace telefonů

Telefonům je nutné přiřadit **adresu v pozici N** pomocí jednoho nebo dvou vložených konfigurátorů. Konfigurační patice telefonu může v závislosti na modelu obsahovat i další pozice [P, M, MOD, J1, J2] ale ty lze v tomto případě ponechat beze změny (jejich význam viz str. 15).

Doporučuje se začít adresou N=1 (lze použít i adresu N=0, tzn. žádný konfigurátor).



Zakončovací odpory na telefonech jsou v pozici ON (zapnuté) – ve video systému je třeba dbát na správné zakončení sběrnice u posledního telefonu na každé větvi sběrnice (také viz str. 15).

Konfigurace panelů

Při konfiguraci panelů je důležité věnovat pozornost především konfiguraci v pozicích:

P – adresa panelu:

Adresace začíná vždy od P=0 (žádný konfigurátor) a další panely v instalaci poslovně P=1; P=2...

N – adresa telefonu od kterého začíná panel vyzvánět viz popis konfigurace u panelu níže.

J1 – určuje zda je aktivní jen pravý sloupec tlačítek nebo oba sloupce tlačítek panelu.

V závislosti na modelu audio nebo audio/video jednotky může konfigurační patice panelu obsahovat ještě pozice S, T, M, J2 ale ty lze v tomto případě ponechat beze změny (jejich význam viz str. 14).

LIMITY KOMBINOVANÉHO ZDROJE 346050

- 1 video vstupní panel – 2 páteřní vedení s telefony nebo
- 2 video vstupní panely – 1 páteřní vedení s telefony

Přední vchod

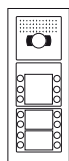

Adresa panelu je P=1

N=1 – panel vyzvánění na telefony s adresou N=1 a vyšší.

J1=0 (žádný konfigurátor) – jsou aktivní oba sloupce tlačítek.

Zadní vchod

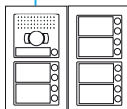

Adresa panelu je P=0 (žádný konfigurátor)

N=1 – panel vyzvánění na telefony s adresou N=1 a vyšší.

J1=JMP – je aktivní pouze pravý sloupec tlačítek.

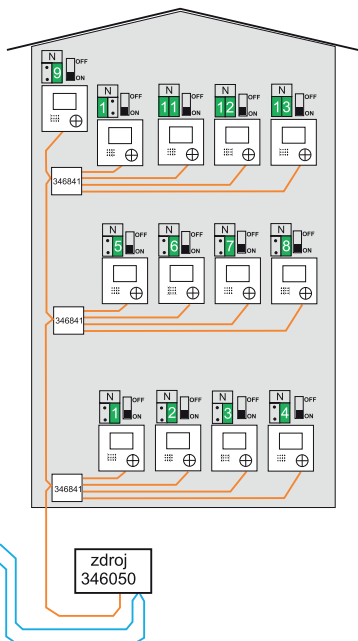

POZOR: Po každé změně konfigurace odpojte systém od napájení na cca 1 minutu. Změna konfigurace se projeví až po opětovném připojení napájení.

KONFIGURACE A BLOKOVÉ SCHÉMA ZAPOJENÍ

Audio systém – 4 vstupní panely, 2 páteřní vedení

Konfigurace telefonů – viz text na str. 15).
Zakončovací odpor – viz text na str. 15).
Konfigurace panelů – viz text na str. 14).

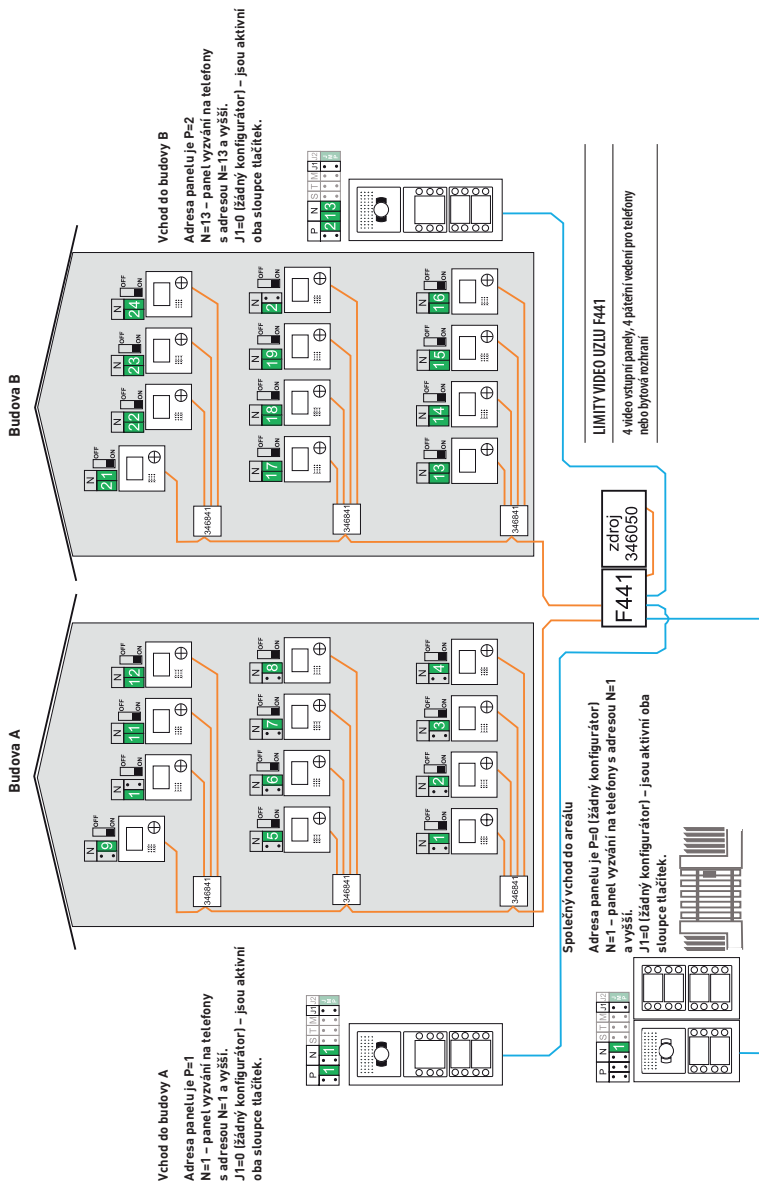

POZOR: Po každé změně konfigurace odpojte systém od napájení na cca 1 minutu. Změna konfigurace se projeví až po opětovném připojení napájení.

KONFIGURACE A BLOKOVÉ SCHÉMA ZAPOJENÍ

Video systém – 1 vstupní panel, 1 páteřní vedení

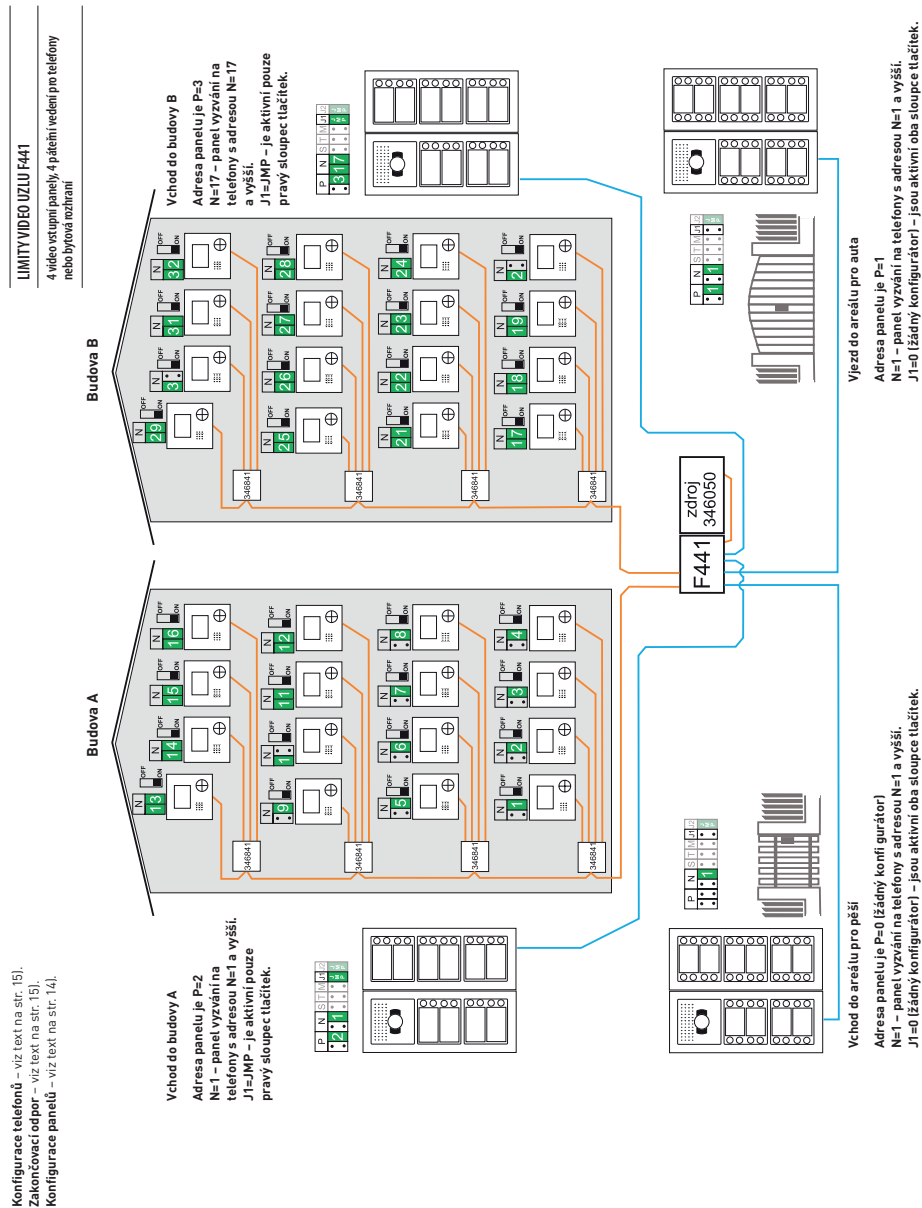

POZOR: Po každé změně konfigurace odpojte systém od napájení na cca 1 minutu. Změna konfigurace se projeví až po opětovném připojení napájení.

DETAILNÍ SCHÉMA ZAPOJENÍ

Audio systém – 4 vstupní panely, 2 páteřní vedení

POLOŽKA	POPIS
351000	SFERA audio modul
352100	SFERA tlačítkový modul
344232	SPRINT audio telefon
346050	Kombinovaný napájecí zdroj
346210	Relé
VP	Vstupní panel
PS	Odhododové tlačítko
S1 – S2 – S3	El. zámeček 18 V, 4 A impulzní, 250 mA přiřizný proud (max. 30 Ω)



- Po každé změně konfigurace na 1 minutu odpojte napájecí zdroj a pak znovu zapojte.
- Vždy je nutné brát v úvahu kapacitu napájecího zdroje 346050. Pro ověření celkové spotřeby systému kontaktujte Legrand.

- A Relé pro aktivaci např. osvětlení.
- B Lze použít i panely jiných designů než SFERA, SFERA ROBUR.
- C Pro instalaci jiných telefonů než SPRINT proveďte jejich správnou konfiguraci v návodu nebo kontaktujte Legrand.
- D J1 – bez konfigurátoru, jsou aktivovány oba sloupce tlačítek panelu

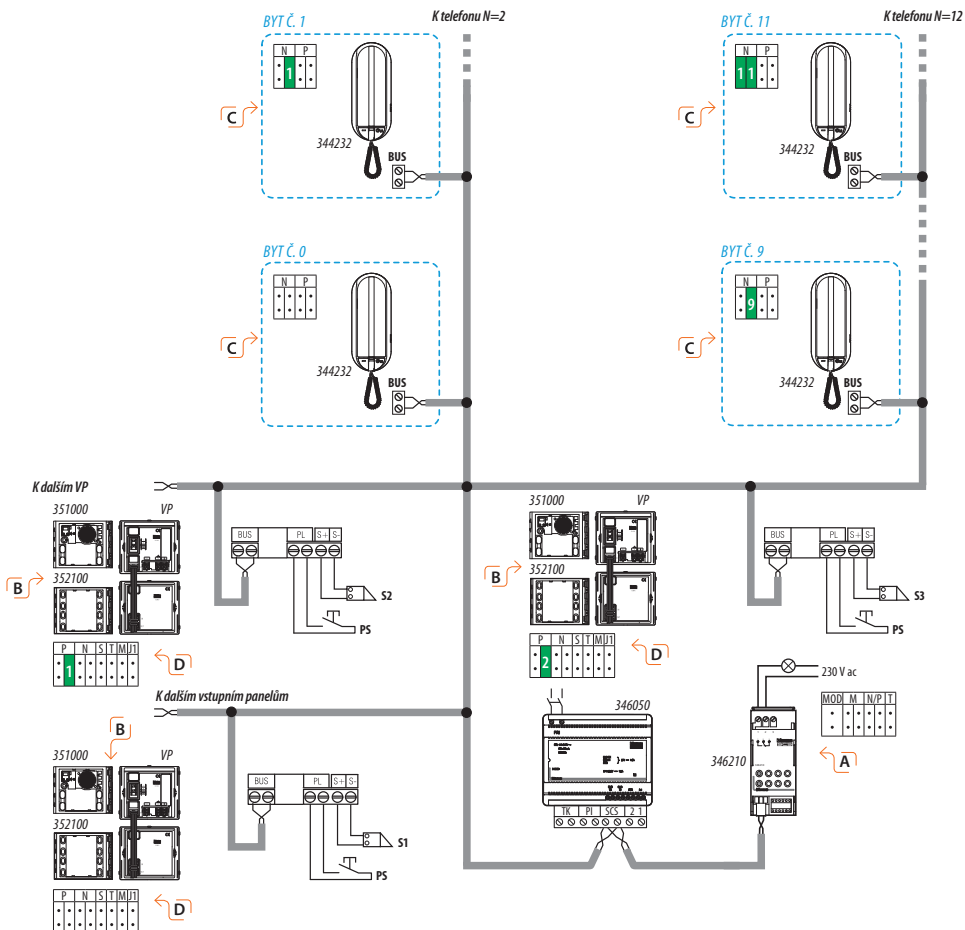

DETAILNÍ SCHÉMA ZAPOJENÍ

Video systém – 1 vstupní panel, 1 páteřní vedení

POLOŽKA	POPIS
351500	SFERA audio/video modul
352100	SFERA tlačítkový modul
344672	CLASSE 100 Standard video telefon
344652	CLASSE 100 Basic video telefon
346050	Kombinovaný napájecí zdroj
346841	Video distributor
VP	Vstupní panel
PS	Odchodové tlačítko
S1 – S2	El. zámek 18V, 4 A impulzní, 250 mA přídržný proud (max. 30 Ω)

LIMITY KOMBINOVANÉHO ZDROJE 346050

1 video vstupní panel – 2 páteřní vedení s telefony nebo
2 video vstupní panely – 1 páteřní vedení s telefony



- Po každé změně konfigurace na 1 minutu odpojte napájecí zdroj a pak znovu zapojte.
- Vždy je nutné brát v úvahu kapacitu napájecího zdroje 346050. Pro ověření celkové spotřeby systému kontaktujte Legrand.

- B** Lze použít i panely jiných designů než SFERA nebo ROBUR.
- C** U telefonu nakloní sběrnice přepínač zakončovací odpor (na zadní straně video telefonů) do pozice ON.
- D** Pro instalaci jiných telefonů než CLASSE 100 proveďte jejich správnou konfiguraci v návodu nebo kontaktujte Legrand.
- E** J1 – bez konfiguratoru, jsou aktivovány oba sloupce tlačítek panelu

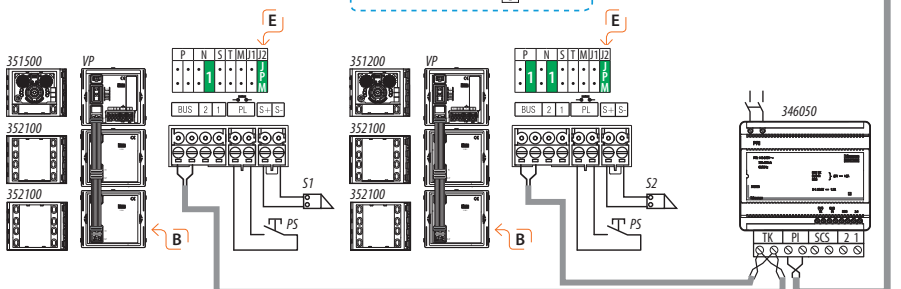

DETAILNÍ SCHÉMA ZAPOJENÍ

Audio/video systém, 1 video vstupní panel, 2 páteří vedení

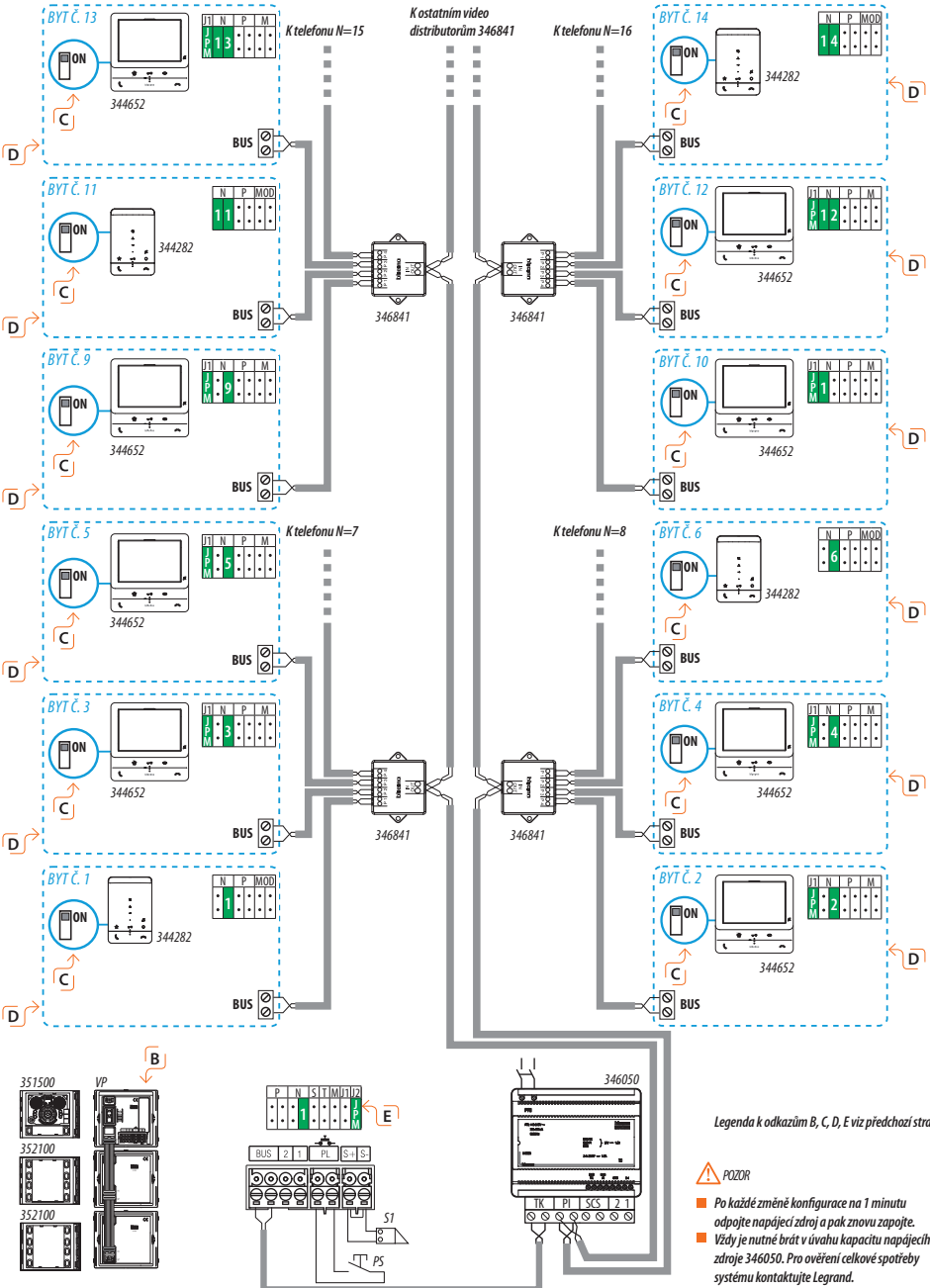

DETAILNÍ SCHÉMA ZAPOJENÍ

Video systém se 2 vstupními panely a 2 bezpečnostními kamerami

POLOŽKA	POPIS
351500	SFERA audio/video modul
351100	SFERA audio modul
352100	SFERA tlačítkový modul
344652	CLASSE 100 Basic video telefon
346050	Kombinovaný napájecí zdroj
347400	Konvertor video signálu
F441	Video uzal
VP	Vstupní panel
PS	Odhodové tlačítko
S-51	EJ. zámeč 18 V, 4 A impulzní, 250 mA přídržný proud (max. 30 s)



- Po každé změně konfigurace na 1 minutu odpojte napájecí zdroj a pak znovu zapojte.
- Vždy je nutné brát v úvahu kapacitu napájecího zdroje 346050. Pro ověření celkové spotřeby systému kontaktujte Legrand.

- Lze použít i panely jiných designů než SFERA, ROBUR.
- Audio vstupní panel musí být typu SFERA/ROBUR s audio modulem 351100, LINEA 3000 nebo univ. audio jednotka 346991 a musí být připojen přímo na SCS svorku video uzlu F441. Nelze použít panely MINISFERA nebo SFERA/ROBUR s audio modulem 351000.
- U telefonu na kopci sběrnice přepnout přepínač zakončovacího odporu (na zadní straně video telefonů) do pozice ON.
- Pro instalaci jiných telefonů než CLASSE 100 proveďte jejich správnou konfiguraci v návodu nebo kontaktujte Legrand.
- Externí kameru vždy napájejte samostatným zdrojem.
- J1=0 – jsou aktivní oba sloupce tlaček panelu

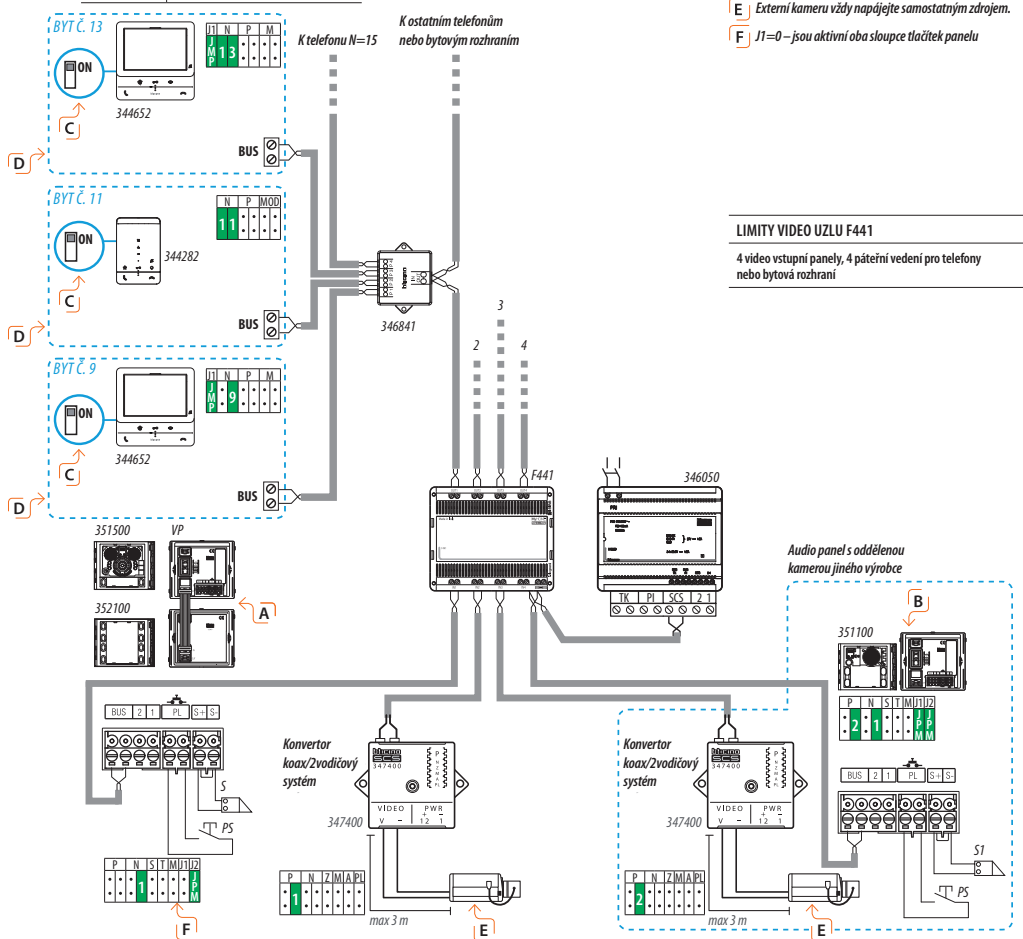

LIMITY VIDEO UZLU F441

4 video vstupní panely, 4 páteřní vedení pro telefony nebo bytová rozhraní

OVLÁDÁNÍ ZÁTĚŽE

Standardní ovládání a připojení zámku

PŘÍDAVNÉ VYZVÁNĚCÍ TLAČÍTKO – PŘÍMÉ PŘIPOJENÍ

Telefony Sprint (344232 – nové provedení), Classe 100 (audio i video) a Classe 300 EOS obsahují svorku pro přímé připojení klasického nepodsvětleného tlačítka. Toto tlačítko bývá umístěno obvykle na patře domu u dveří bytu. Vyzvánění z tohoto tlačítka má standardně jinou melodii než vyzvánění ze vstupního panelu. U telefonů Classe 100/300/300EOS lze tuto melodii měnit přímo na telefonech, u telefonu Sprint se jedná o výrobní nastavení.

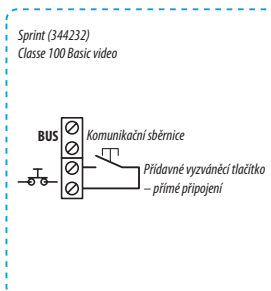
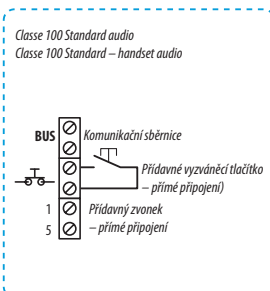
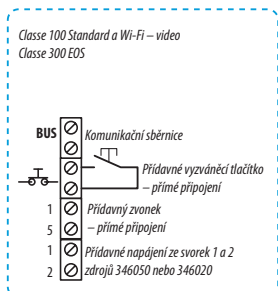

PŘIPOJENÍ EL. ZÁMKU – STANDARDNÍ

K panelům Bticino lze standardně připojit el. zámky max. 18 V; 4 A pulsní/250 mA trvalý proud; 30 Ω. Pro jiné zátěže zvolte přídavná relé 346210, 346230 nebo 346250 viz dále.

PS – odchodové tlačítko

S – elektrický zámek

Vstupní panely SFERA a SFERA ROBUR

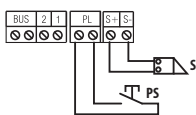

Vstupní panely LINEA 2000 a LINEA 2000 METAL

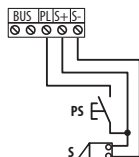

Vstupní panely LINEA 3000

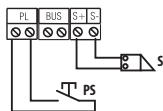

Vstupní panely LINEA 300

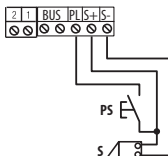

OVLÁDÁNÍ ZÁTĚŽE

Přídavná relé

Relé 346250



- relé pro spínání nestandardních zámků až do 24Vac, realizaci funkce reverzního zámku atp.
- připojení na svorky S+/S- vstupního panelu
- velikost 42×20×22 mm, lze umístit do instalační krabice za elektroniku vstupního panelu
- max. zatížení: NO/NC kontakt 24Vac 8A při $\cos=1$; 4A při $\cos=0,7$; 3A při $\cos=0,4$

Relé 346230

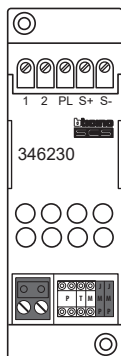

- primárně určené pro spínání ze zabezpečeného místa nebo pro nestandardní zámky do 24 Vac
- velikost 2 DIN moduly
- max. zatížení:
 - svorky S+/S-: přímé připojení el. zámku max 18V/4A pulzní/ 250mA trvale
 - svorky PL/S+: 24Vac/ 6A při $\cos=1$
- odchodové tlačítko – přímé připojení na svorky PL/S+
- možnost časování sepnutí viz tabulka
- připojení na komunikační sběrnici



číslo konfigurátoru

0= žádný konfigurátor	1	2	3	4	5	6	7
4 s	1 s	2 s	3 s	po dobu stisku tlačítka	6 s	8 s	10 s

Relé 346210

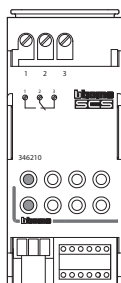

- primárně určené pro spínání zátěže až do 230Vac jako je osvětlení, pulzní ovládání například motorového pohonu brány nebo opakování/signalizaci vyzvánění pro nedoslýchavé
- velikost 2 DIN moduly
- max. zatížení: NO/NC kontakt 6A při $\cos=1$; 2A při $\cos=0,5$
- odchodové tlačítko – přímé připojení na svorku
- možnost časování sepnutí viz tabulka
- připojení na komunikační sběrnici



číslo konfigurátoru

0= žádný konfigurátor	1	2	3	4	5	6	7	8	9
3 min	1 s	3 s	6 s	10 s	1 min	6 min	10 min	po dobu stisku tlačítka	cyklicky ON/OFF

OVLÁDÁNÍ ZÁTĚŽE

Reverzní zámek

Zámek je při připojení napájení zajištěn a k jeho otevření dojde po odpojení el. napětí.

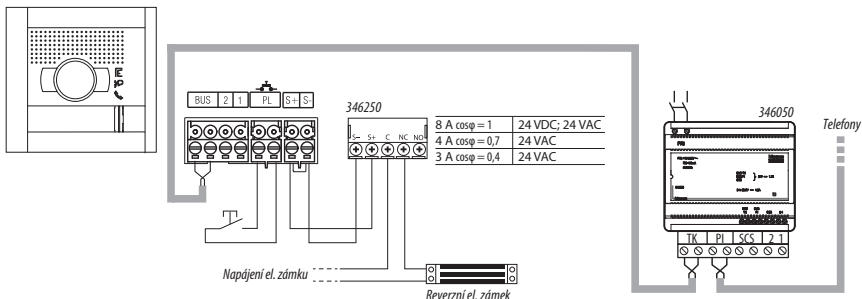

Relé 346250 se ovládá tlačítkem se symbolem klíče na telefonu.

Ovládání zátěže – relé 346210 a 346230 –zapojení na sběrnici

UMÍSTĚNÍ PŘÍDAVNÝCH RELÉ 346210 A 346230 NA SYSTÉMOVÉ SBĚRNICI

- A** Relé lze připojit průběžně (bez odbočení) na sběrnici mezi zdroj 346050 (svorka TK) a vstupní panel.
- B** Relé lze připojit průběžně (bez odbočení) na sběrnici mezi zdroj 346050 (svorka PI) a telefony.
- C** Relé lze připojit na svorku SCS napájecího zdroje 346050.

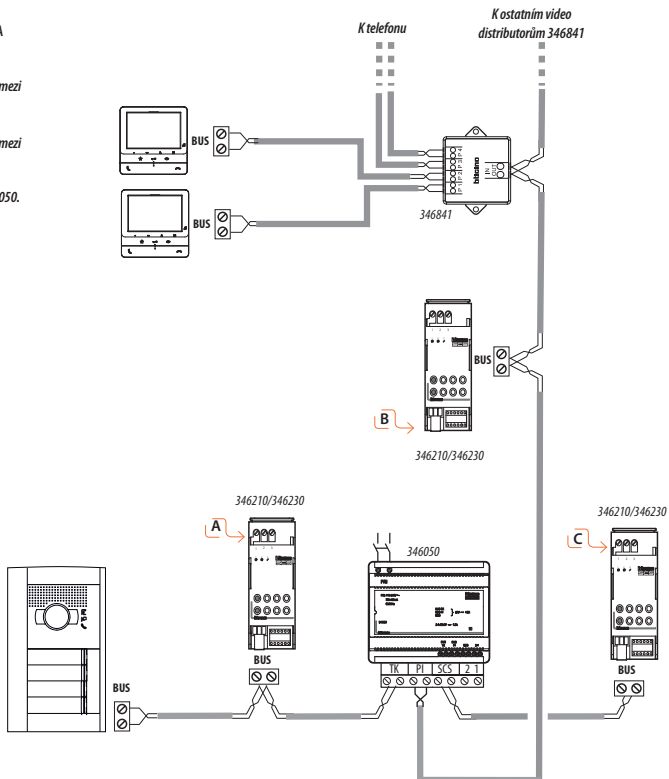

OVLÁDÁNÍ ZÁTĚŽE

Spínání standardních zámků ze zabezpečeného místa

Relé i vstupní panel mají stejnou konfiguraci v pozici P, doba sepnutí viz konfigurace v pozici T u relé (tabulka časování viz str. 29).

 Relé 346230 se ovládá tlačítkem se symbolem klíče na telefonu.

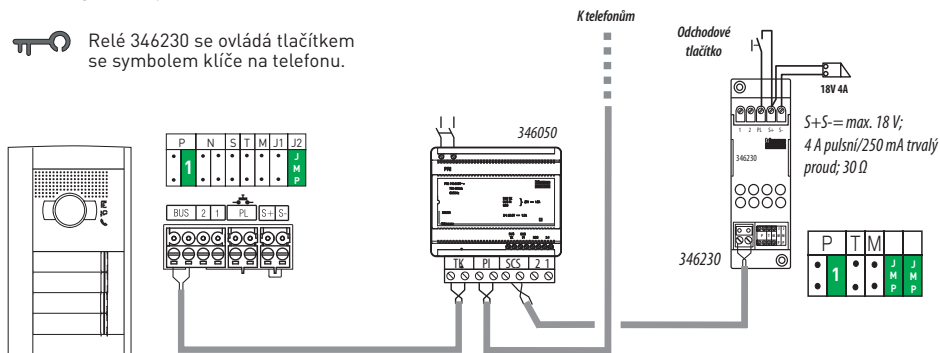

Spínání zámků 24V ze zabezpečeného místa

Relé i vstupní panel mají stejnou konfiguraci v pozici P, doba sepnutí viz konfigurace v pozici T u relé (tabulka časování viz str. 29).

 Relé 346230 se ovládá tlačítkem se symbolem klíče na telefonu.

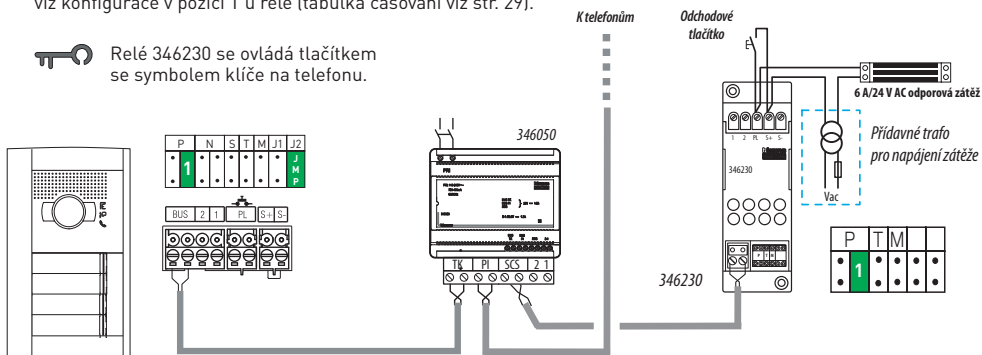

OVĽADÁNÍ ZÁTĚŽE

Ovládání osvětlení

Relé 346210 je konfigurováno pouze v pozici T (doba sepnutí viz tabulka časování na str. 29).

☆ / — Relé 346230 se ovládá tlačítkem se symbolem hvězdy [Classe 100 a Classe 300 EOS] nebo pomlčky [Sprint].

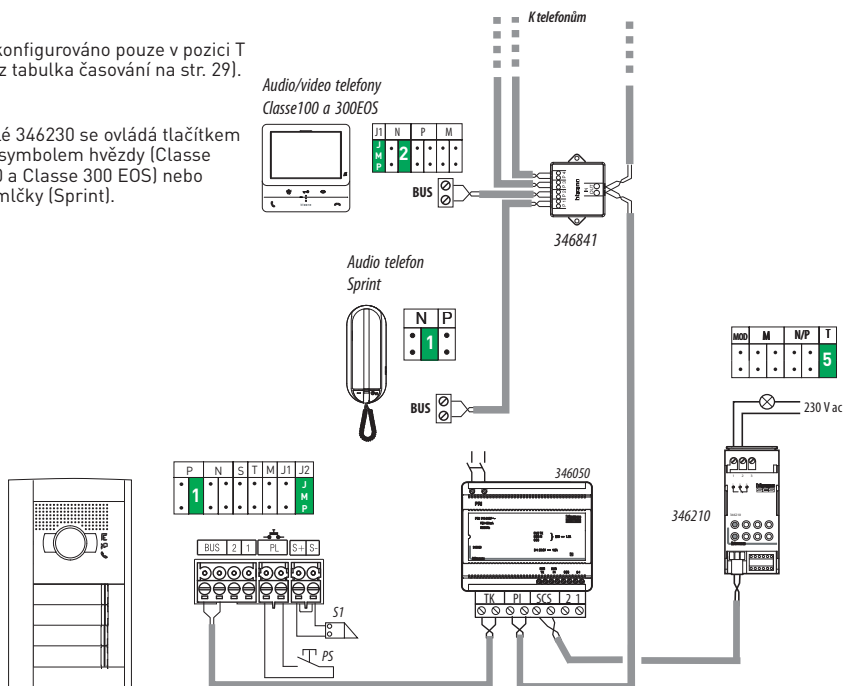

Přisvícení kamery vstupního panelu

Relé 346210 se sepe ne vždy při stisknutí tlačítka vyzvánění a sepe připojený světelný zdroj pro přisvícení. Konfigurace relé v pozici N/P je shodná jako u vstupního panelu v pozici P u nějž poskytuje přisvícení. Kontakt relé se rozezne po ukončení volání.

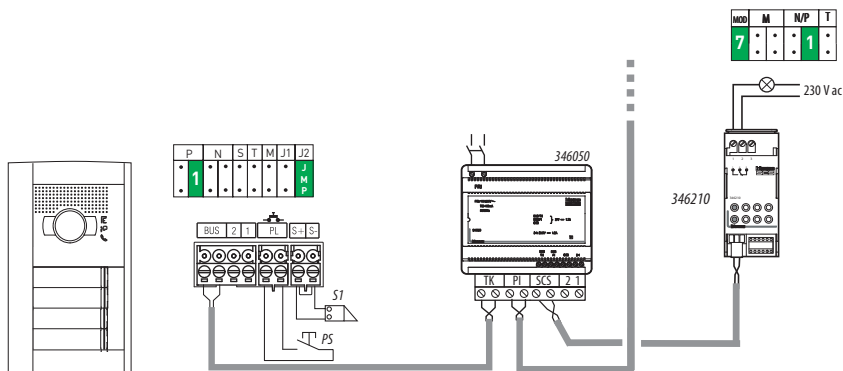

OVLÁDÁNÍ ZÁTĚŽE

Signalizace vyzvánění pro nedoslýchavé osoby

Konfigurátor SLA v pozici MOD u relé 346210 určuje funkci „signalizace vyzvánění“. Konfigurace v pozici N/P relé je shodná jako v pozici N u telefonu jehož vyzvánění relé signalizuje. Pozice T u relé určuje dobu jeho sepnutí (tabulka časování viz str. 29).

Při vyzvánění z panelu na telefon s konfigurací N=2 se spolu s vyzváněním sepnou i relé 346210 (N/P=2). Relé pak může sepnout třeba světlo které dále signalizuje vyzvánění telefonu neslyšícím.

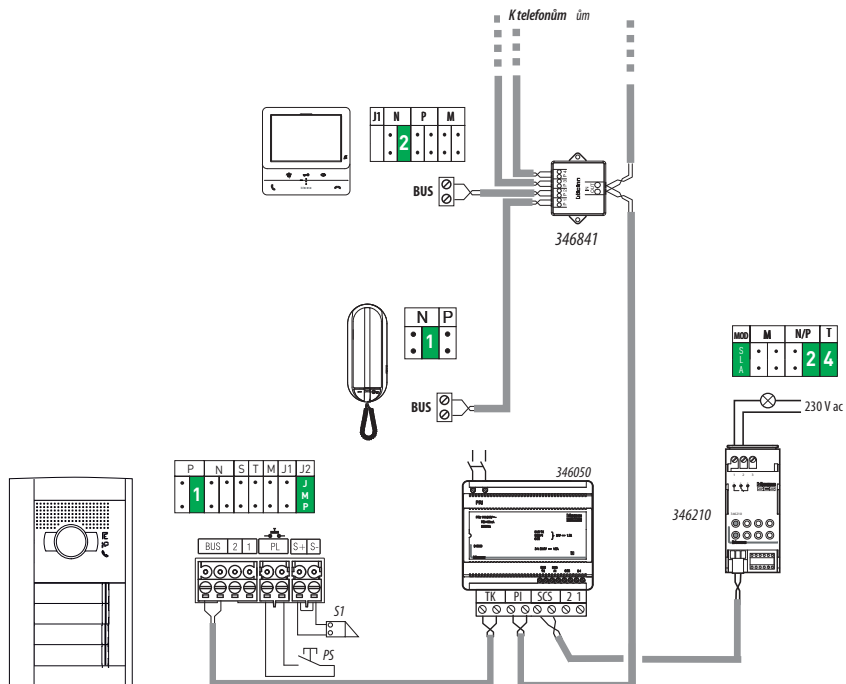

OSTATNÍ FUNKCE

Informace o následujících funkcích naleznete v technickém katalogu nebo kontaktujte Legrand.

Čtecí module elektronických karet a klíčenek

- Rozdělení dle způsobu administrace:

- **centrální administrace** - pomocí softwaru (volně ke stažení) a PC
 - 125 kHz nebo 13,56 MHz (Mifare), protokol RS485 nebo Wiegand
 - časové plány, archiv událostí
 - provedení do panelů Sfera a Robur, na povrch, rádiové nebo do instalačních krabic
- **lokální administrace** - pomocí MASTER klíčenky
 - vhodné pro malé instalace s laickou obsluhou
 - provedení do panelů Nová Sfera a Sfera Robur

Systém s centrální administrací

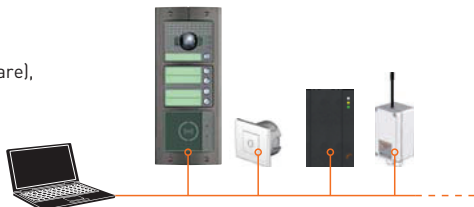

Software pro centrální administraci

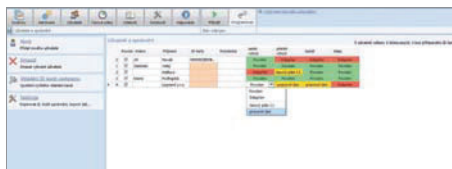

Grafický displej s numerickou klávesnicí

- elektronický seznam účastníků s možností volby přímo na LCD displeji nebo pomocí kódové klávesnice
- seznam lze pro přehlednost vytisknout a umístit vedle panelu do modulů pro jmenovky
- numerická klávesnice pro volbu účastníka nebo otevření zámku pomocí číselného kódu (klávesnici lze použít i samostatně jen jako kódový zámek nebo pro volání účastníků)



Čtečka otisků prstů

- možnost uložit až 20 uživatelů, každý 4 otisky
- ovládání až 2 vchodů
- správa pomocí mobilní aplikace, možnost více instalací v jedné mobilní aplikaci



ODSTRANĚNÍ ZÁVAD



POZOR: Po každé změně konfigurace odpojte systém od napájení na cca 1 minutu. Změna konfigurace se projeví až po opětovném připojení napájení.

1. **Systém zcela nefunguje – nefunguje podsvětlení panelu, není slyšet zvuková odezva na panelu při vyzvánění i když jsou tyto funkce konfigurací panelu (viz str. 4) povolené.** Zkontrolujte zda je na svorkách PRI napájecího zdroje 346050 přítomné síťové napětí 230VAC. Pokud ano změřte napětí na svorkách BUS vstupního panelu. Pokud naměříte cca 27VDC bude audio nebo audio/video modul pravděpodobně vadný. V opačném případě proveďte zbytek instalace následujícím způsobem:

a) Odpojte napájecí zdroj zcela od komunikační sběrnice a změřte napětí na svorkách SCS. Pokud nenaměříte cca 27VDC je zdroj vadný a je třeba ho vyměnit, v opačném případě je zdroj v pořádku. Pokud se jedná o video instalaci tak změřte napětí na všech vstupech/ výstupech zdroje 346050 a případně i na video uzlu F441. Pokud nenaměříte cca 27VDC tak jsou tyto přístroje vadné a je nutné je vyměnit.

b) Znovu připojte komunikační sběrnici (páteřní vedení k telefonům a vstupní panely) a znovu změřte napětí na svorkách SCS zdroje. Pokud je svorka bez napětí, tak došlo v instalaci ke zkratu komunikační sběrnice.

c) Pokud v tomto případě naopak napětí naměříte (cca 27VDC) tak ověřte funkčnost telefonů a panelů následujícím způsobem: zdroj případně i video uzel (F441) přímo v rozváděči zcela odpojte od zbytku instalace (páteřní vedení k telefonům a vstupní panely). Vstupní panel a jeden telefon (ideálně video pokud se v instalaci nachází) připojte přímo v rozváděči na příslušné svorky a otestujte funkčnost. Pokud panel i telefon fungují tak je pravděpodobně přerušena komunikační sběrnice. V opačném případě vyměňte vadné části (v případě panelu stačí vyměnit audio nebo audio/video jednotku).

2. **Nelze se dozvonit na jeden telefon v instalaci nebo nefunguje jeden z panelů v instalaci.**

a) Zkontrolujte připojení přístroje na komunikační sběrnici (svorka BUS), změřte napětí na svorce BUS (cca 27VDC). Pokud je připojení v pořádku ale chybí napětí je sběrnice přerušena. V opačném případě zkuste u vadného přístroje vyměnit konfigurátory. Pokud přístroj ani po té nefunguje (při výměně konfigurátorů vždy odpojte systém od napájení na cca 1 minutu) přezkoušejte funkčnost přístroje dle bodu 1. odstavec c).

3. **Nelze se dozvonit na žádný telefon nebo na velkou část telefonů v instalaci – funguje podsvětlení všech**

modulů panelu a po stisknutí tlačítka je slyšet zvuková odezva.

- a) Zkontrolujte připojení přístrojů na komunikační sběrnici (svorka BUS).
- b) Pokud je panel konfigurován pomocí konfigurátorů (nikoliv pomocí softwaru TiSfera design) zkontrolujte konfiguraci panelu v pozici N. Tato hodnota musí odpovídat hodnotě v pozici N telefonu s nejnižší adresou v instalaci (standardně „1“ nebo „0“ – viz str. 14).

POZOR:

adresa N=1

P	N	S	T	M	J1	J2
.	.	1	.	4	J	M
.	P	.

adresa N=10

P	N	S	T	M	J1	J2
.	1	.	.	2	J	M
.	P	.

- c) Zkontrolujte konfiguraci telefonů v pozici N (adresa telefonu).
- d) Změřte napětí na svorkách BUS jednotlivých telefonů. Musí být minimálně 20VDC. V opačném případě došlo k přerušení komunikační sběrnice (napětí 0 VDC), případně je sběrnice příliš dlouhá nebo nemá dostatečný průřez (nižší napětí než 20 VDC).
- e) Pokud dle bodů a) až d) nenaleznete žádnou závadu tak kontaktujte Legrand.

4. **Nelze se dozvonit pouze z levého sloupce tlačítek panelu. Z pravého sloupce tlačítek se lze dozvonit.**

Zkontrolujte konfiguraci panelu v pozici J1: J1=JMP – levý sloupec tlačítek vypnutý; J1=0 – levý sloupec tlačítek aktivní (viz str. 14).

5. **Video telefon ukazuje nekvalitní obraz**

- a) Zkontrolujte, zda jsou správně zapnutý/vypnutý zakončovací odpory na telefonech. Pokud je sběrnice zakončena telefonem, který neobsahuje přepínač zakončovacího odporu instalujte na konec sběrnice odpor BT3499 (viz str. 15).
- b) Zkontrolujte provedení kabeláže. Ve video nebo smíšené audio/video instalace musí být sběrnice mezi telefony „prosmýčkována“ nebo je nutné použít video distributory 346841 (viz str. 11). Zkontrolujte dotažení všech svorek BUS v systému a zda připojené vodiče mají dostatečný průřez a kontakt.
- c) Zkontrolujte funkčnost panelů a telefonů dle bodu 1. odstavec c). Pokud vše funguje je problém způsoben kabeláží (velká vzdálenost, malý průřez, nevhodný kabel...).

ODSTRANĚNÍ ZÁVAD

⚠ POZOR: Po každé změně konfigurace odpojte systém od napájení na cca 1 minutu. Změna konfigurace se projeví až po opětovném připojení napájení.

6. Systém je funkční (podsvětlení panelu svítí) ale po každém zazvonění nebo zazvonění na některé telefonuje dojde k jeho vypnutí.

Zkontrolujte, zda celková spotřeba systému nepřekračuje kapacitu nap. zdroje (346050...1,2A). Zvláštní pozornost věnujte video telefonům v instalaci kde má několik přístrojů stejnou adresu N (vyzvánění najednou) a v takovém případě konfiguruje jedem přístroj jako MASTER a ostatní jako SLAVE (viz instalační návody). Pro otevření spotřeby systému **kontaktujte Legrand**.

7. Video telefon neukazuje žádný obraz

- Zkontrolujte funkčnost panelů a telefonů dle bodu 1. odstavce c). Vadné komponenty vyměňte.
- Zkontrolujte funkčnost zdroje 346050 a případně video uzlu F441 dle bodu 1. odst. a). Vadné komponenty vyměňte.

8. Při použití přehledové funkce video telefonu (cyklické přepínání mezi zdroji video signálu) se nezobrazí obraz z některých video panelů nebo bezpečnostních kamer.

Zkontrolujte, zda je hodnota konfigurátorů v pozici P telefonu shodná nebo nižší než hodnota konfigurátorů P video panelů/video konvertorů které chceme zobrazit.

9. Při komunikaci se vstupním panelem nelze otevřít el. zámek stisknutím tlačítka na telefonu (symbol klíče).

Zjistěte, zda je na svorkách S+S- audio nebo audio/video jednotky napětí 12 V (tlačítko pro otevření dveří se symbolem klíče musí být stisknuté). Dále zkontrolujte zda odběr zámku nepřesahuje limit 250 mA trvale/4A impulzní, pokud je odběr zámku příliš vysoký použijte některé z přídavných relé viz str. 29.

POZNÁMKA!! Přítomnost napětí lze ověřit pomocí analogového voltmetru nebo přiložením LED 12V žárovky. **Nelze použít digitální měřicí přístroj (elektronický obvod napájející svorky S+/S- se chová jako kondenzátor a napětí se díky velkému odporu voltmetru projevuje jako velmi krátký pulz – „kondenzátor“ se rychle vybije)!!**

Umístění potenciometrů na audio/video jednotce



10. Čtečka karet 353200, numerická klávesnice 353000 nebo grafický displej 352500 nefungují správně.

- Ověřte, zda není v rámci panelu použita audio jednotka 351000. S touto jednotkou dané moduly nefungují a je nutné použít audio jednotku 351100 nebo některou z audio/video jednotek 351200/351300.
- Zkontrolujte zda je pořadí zapojení elektronických modulů v panelu správné (viz str. 4–5).
- Pomocí softwaru TiSfera Design aktualizujte firmware všech modulů panelu. Aktuální verzi naleznete na www.legrand.cz/nova-sfera-a-sfera-robur (sekce Produkty – Vstupní systémy – Bytové domy) pod odkazem pro stažení softwaru TiSfera Design.

11. Po přijetí hovoru se systém rozpíská (vazbí).

Sejměte čelní kryt audio nebo audio/video jednotky na vstupním panelu a zkontrolujte usazení pryžového kroužku a těsnění v okolí zvukových otvorů a okolí mikrofonu na audio nebo audio/video jednotce (viz obrázků dole, oranžově označené). Pokud nejsou na svém místě tak umístění upravte, znovu osadte kryt a zkuste zda došlo k odstranění závady. Pokud ne tak znovu sejměte kryt panelu. Při probíhající komunikaci snižujte střídavě hlasitost mikrofonu a sluchátka otáčením dvou potenciometrů (viz obrázky dole, dle použitého modulu se může umístění mírně lišit) směrem doleva dokud pískání neustane.

Pryžová těsnění na krytu a na samotné audio/video jednotce.



Umístění potenciometrů na audio jednotce



POZNÁMKY



POZNÁMKY

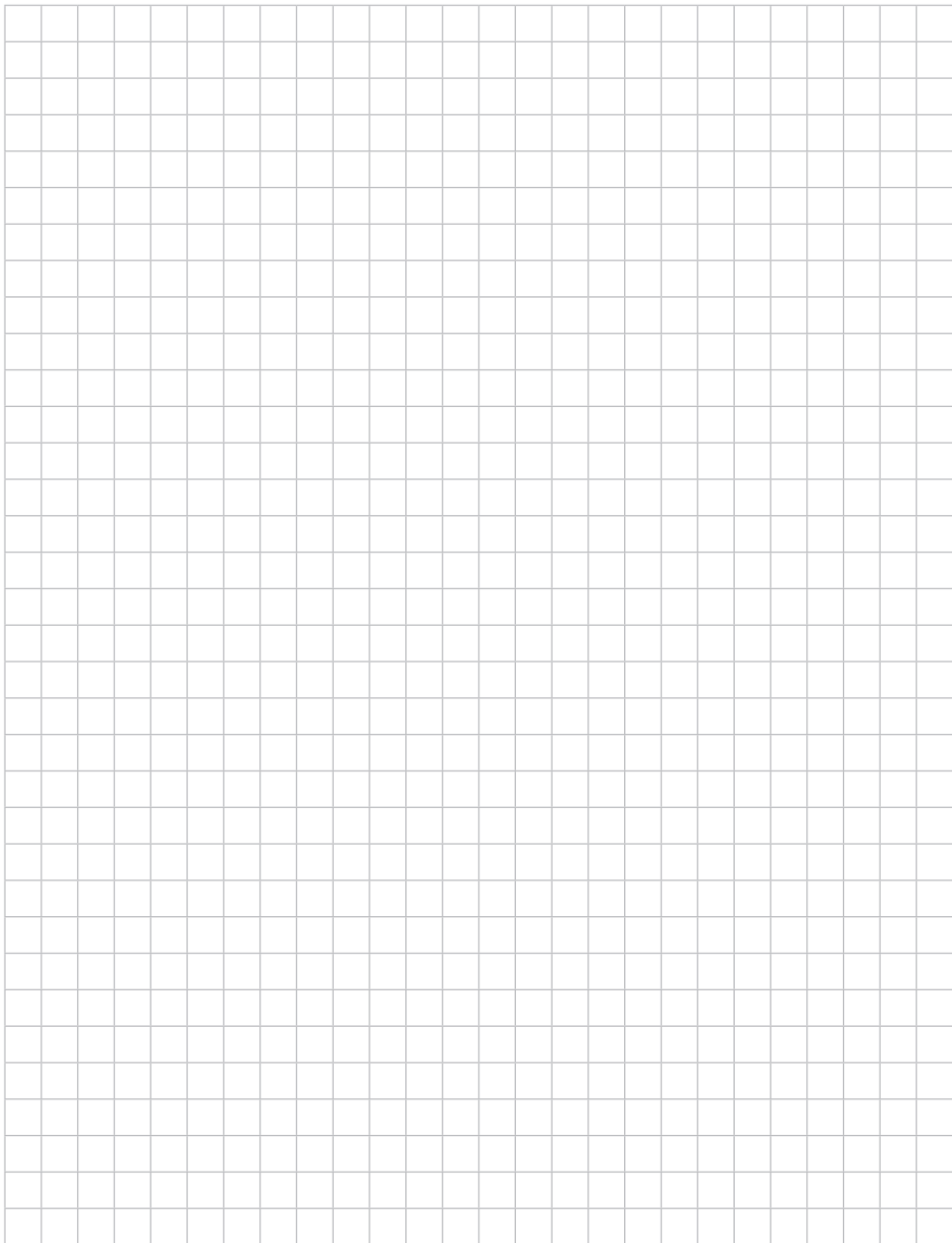

POZNÁMKY





Legrand Česká republika s.r.o.

Meteor Centre Office Park
Sokolovská 100/94
180 00 Praha 8
Tel.: 246 007 668
E-mail: kancelar@legrandcs.cz

technická podpora:

Tel.: 246 007 607
E-mail: technicka.podpora@legrandcs.cz

instalační návody:

www.legrand.cz/ke-stazeni/navody



on-line konfigurátor:

avkonfigurator.legrand.cz

